

W I S H



Netz
TOYOTA

誰もが夢をみるように、ひとは誰しも理想を抱くものです。今日の明日の、未来への希望。

たとえば自分、そして大切なひとの幸せや素敵な時間を求める、自然な願い。

あなたが、クルマのある暮らしに抱く願いはありますか。

お気に入りのデザインをみつきたい

カッコつけすぎない、シンプルなデザインがいい

街、都会、緑や黄色に色付く木々、山々、海岸・・・シーンや季節を選ばないスタイルがいい

気軽にいろんなひとと遊びに行きたい

のんきにゆったりしたい時もある

中は広くて、収納はたくさん、大きな荷物も載せたい

運転しやすいクルマがいい

燃費は良くて経済性は高いにこしたことはない

いつだってドライブの楽しさは感じていたい

現代人のさまざまな願いやニーズによって

いまここに、希望のひとつの答えになりうるカタチ

WISHという身近な存在が誕生しました。

WISH——それは希望の活力。

あなたとあなたの大切なひとの毎日が

希望に満ちたものでありますように・・・。

乗るひとみんなを包み込むようなモノフォルムシルエットが、あらゆるシーンに調和。
プロダクトデザインの美しさはそのまま、そのモノを取り巻く空間を美しくします。
そして使うひとの生活に美しさを与えます。
あなたのライフスタイルにシンプルなデザイン美が息づく。それがWISHのスタイル。

W I S H

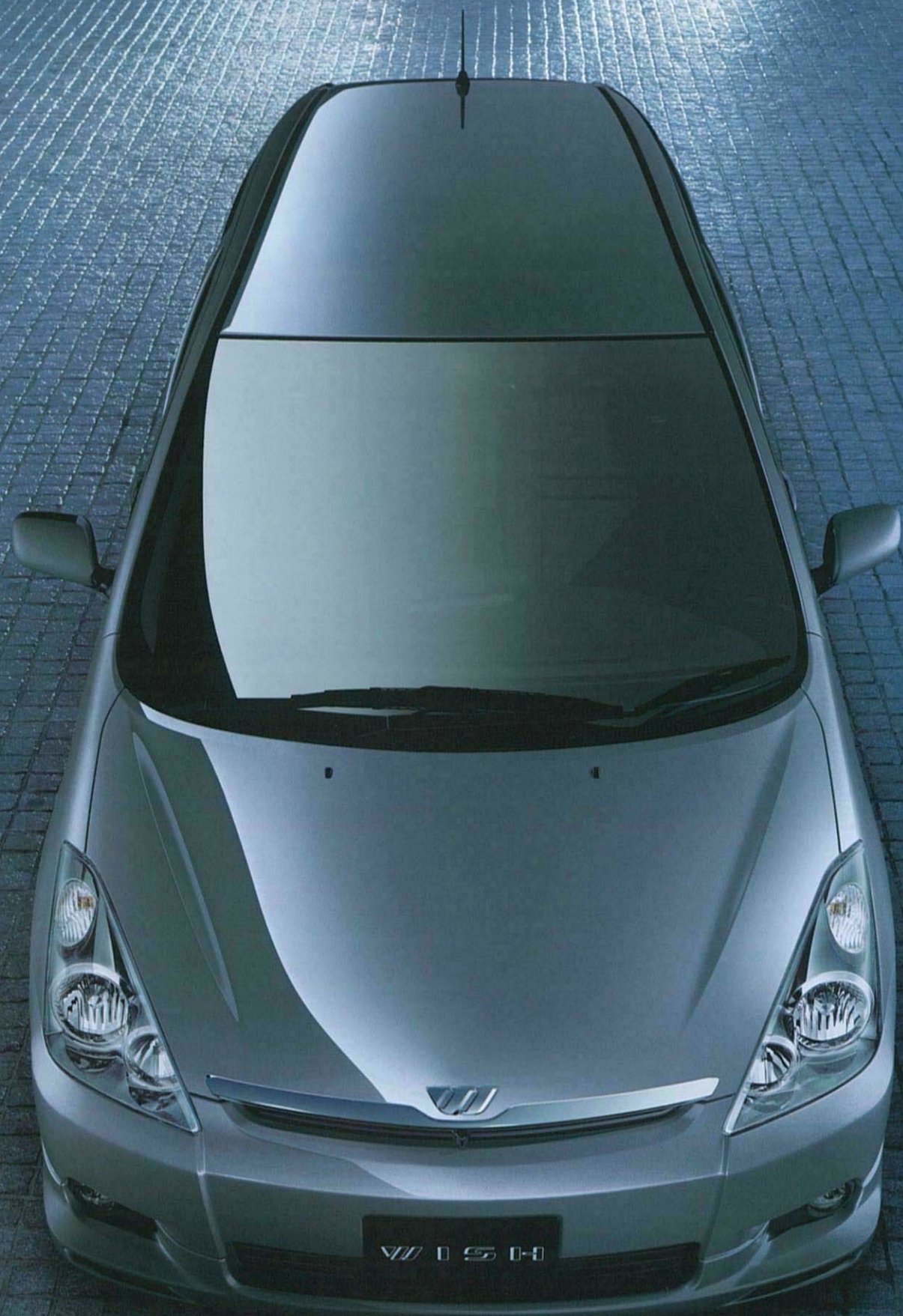




Photo: X "Sパッケージ" 2WD. ボディカラーはダークグレーマイカメタリック(1E9)。電動チルト&スライドムーンルーフはメーカーオプション。
 DVDボイスナビゲーション付ワイドマルチAVステーション、バックガイドモニター&ブラインドコーナーモニター、ステアリングスイッチはセットでメーカーオプション。





乗るひとみんなに、もっとアクティブな気分と、さらなるリラックスを贈ります。それが2.0Z。

2.0リットルエンジンによる力強い走りと、6速スポーツシケンシャルシフトマチックによる先進の操作性は、クルマの運転に積極的なドライバーのために。

WISH唯一の6人乗りは、ゆったりとした時間をこの上なく愛するゲストのために。

WISH
2.0Z



大径マフラーカッター

215/50R17 タイヤ&7JJ アルミホイール



Photo:Zの計器盤と室内。内装色はダークグレー。DVDボイスナビゲーション付ワイドマルチAVステーション、バックガイドモニター&ブラインドコーナーモニター、ステアリングスイッチはセットでメーカーオプション。
■写真は機能説明のために各ランプを点灯させたものです。実際の走行状態を示すものではありません。
■写真は機能説明のためにボディの一部を切断したカットモデルです。■装備類の詳細な設定につきましては、30ページの主要装備一覧表をご覧ください。

乗るひとみんなの個性も、WISHならなんなく受け入れます。楽しみも感動も興奮も、もちろんくつろぎも。みんなを乗せるひとつの空間が、みんなを快適にする時間を提供します。乗るひとのキモチと載せるモノのことを考えたWISHのシートアレンジとユーティリティをご堪能ください。ドライバーだって快適に。運転席の機能的なインテリアはドライバーにとって爽快な時間を創り出します。



Photo:X"Sパッケージ"の計器盤。内装色はダークグレー。DVDボイスナビゲーション付ワイドマルチAVステーション、バックガイドモニター&ブラインドコーナーモニター、ステアリングスイッチはセットでメーカーオプション。■画面はハメ込み合成です。

ゲート式シフトレバー（6速スポーツシーケンシャルシフトマチック）& シフトレバーノブ（本革巻き）[Z]



6速の変速段が選択可能なスポーツシーケンシャルシフトマチックを搭載。シフトレバーノブには本革を施し質感をアップしました。

ゲート式シフトレバー& シフトレバーノブ [G]



シフトレバーをインストルメントパネルに配置し、操作のしやすさとサイドウォークスルー（運転席と助手席の移動が可能）を実現しました。

コンビネーションメーター

ODO/トリップ切替スイッチで、各種情報（ODO、TRIP A、TRIP B、メーター照度コントロール*1、瞬間燃費、平均燃費、平均車速）を液晶ディスプレイに表示します。*1.Zのみ



オプティロンメーター [Z]



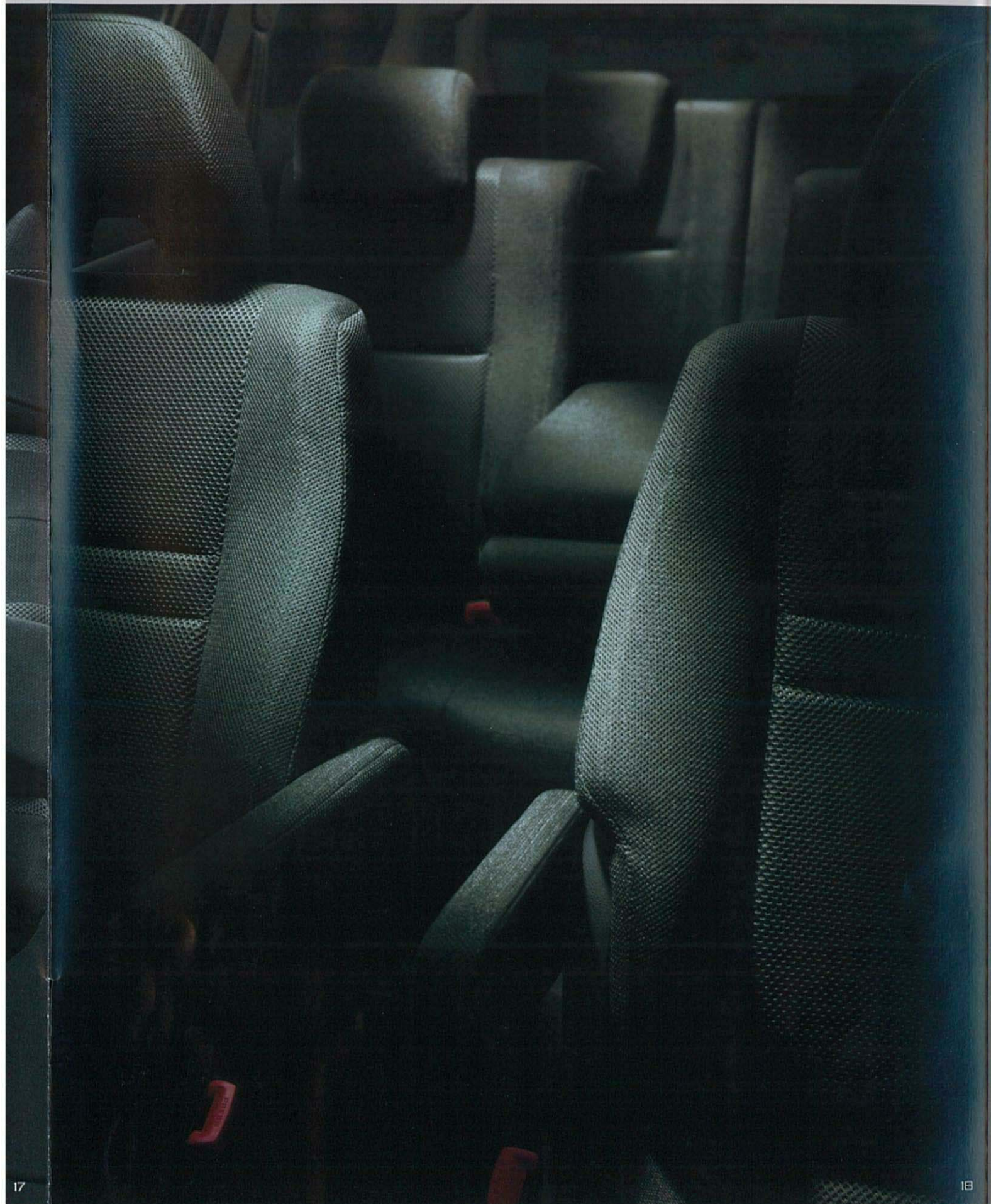
ハイグレードタイプ [G]

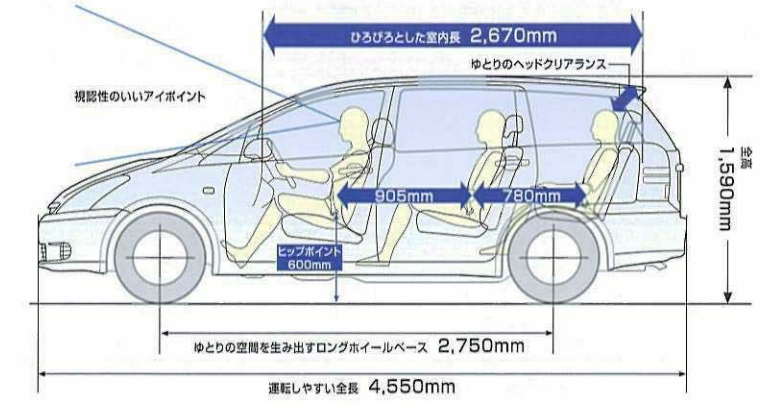
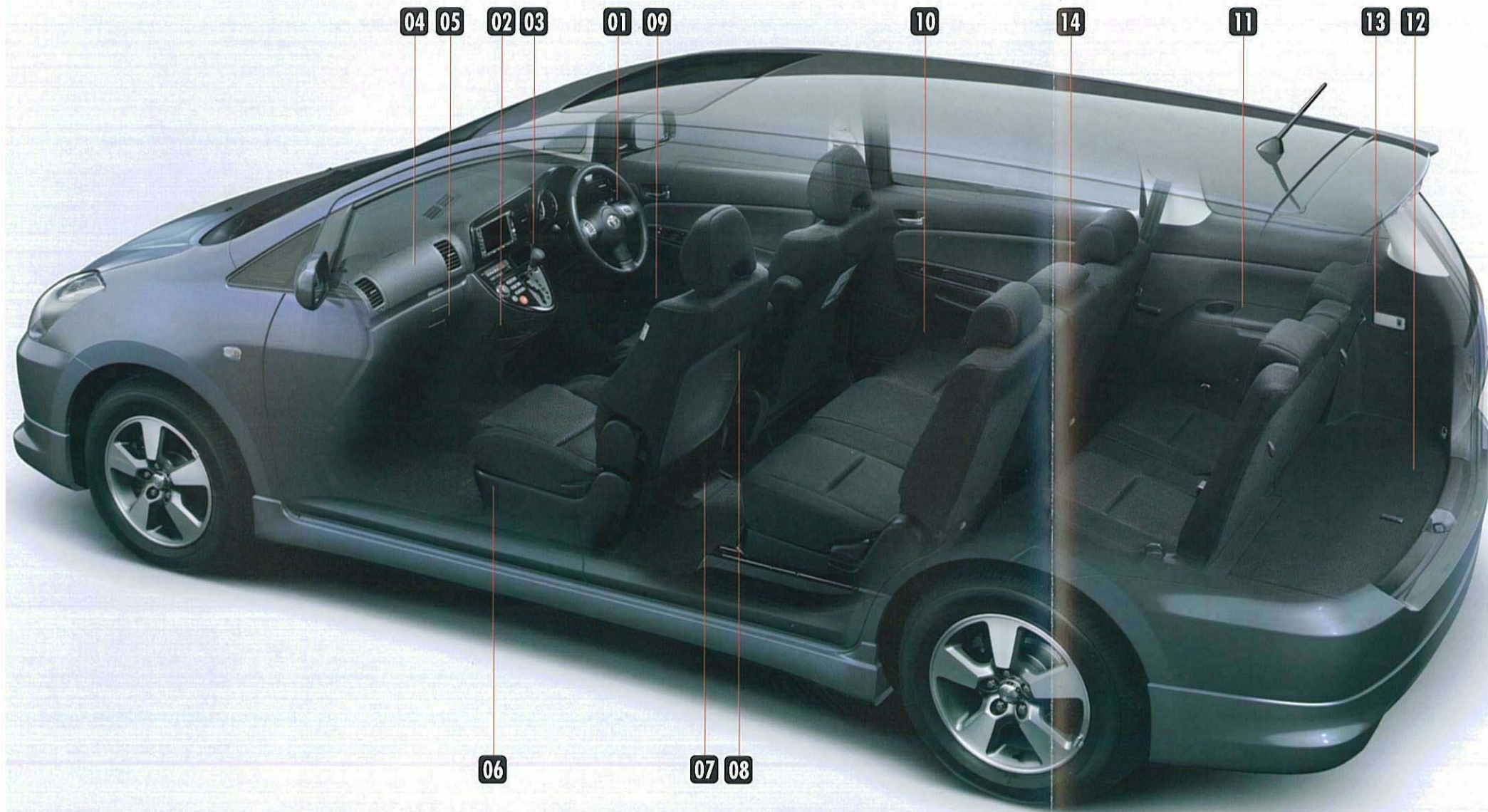


ノーマルタイプ [X] [X"Eパッケージ"]

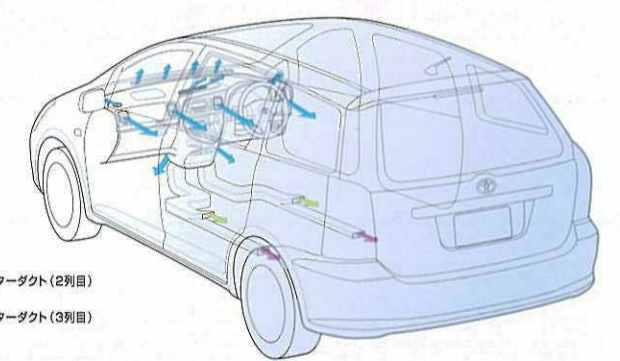


Photo: X "Sパッケージ" の室内。内装色はダークグレー。
 SRSサイドエアバッグ&SRSカーテンシールドエアバッグと盗難防止システムはセットでメーカーオプション。
 DVDボイスナビゲーション付ワイドマルチAVステーション、バックガイドモニター&ブラインドコーナーモニター、ステアリングスイッチはセットでメーカーオプション。
 ■写真は機能説明のためにボディの一部を切断したカットモデルです。





高効率なパッケージング
 タイヤをできるだけ四隅に配置することで、3列すべてにゆったりとした居住空間が生まれました。3列目に座っても頭上や足元のスペースにも余裕があり、快適にくつろげます。



オートエアコン
 全席を快適にするオートエアコンを設定しています。室内の空気の流れを考慮して吹き出し口を設置。また防塵機能のあるクリーンエアフィルターも装備。ZとGには脱臭機能も付いています。

<p>01 運転席ドアボックス</p>	<p>02 マルチボックス (カップホルダー&コインポケット付)</p>	<p>03 インパネ小物入れ</p>	<p>04 助手席アッパーボックス</p>	<p>05 グローブボックス</p>	<p>06 助手席シートアンダートレイ</p>	<p>07 センターコンソールトレイ (4WDは形状が異なります)</p>	<p>07 カップホルダー使用時</p>
<p>08 買い物フック(助手席)</p>	<p>09 ボトルホルダー& ドアトリムポケット(フロント左右)</p>	<p>10 ボトルホルダー& ドアトリムポケット(2列目左右)</p>	<p>11 カップホルダー&アームレスト ボックス(3列目左右)</p>	<p>12 ラゲージボックス(デッキボード付)</p>	<p>13 ラゲージルームランプ(右側)</p>	<p>14 セカンドシートアームレスト (2段階角度調整式)</p>	<p>14 移動式灰皿</p>



運転席上下シートアジャスター



6:4分割セカンドシート(可倒式)
ダブルフォールディング機構によってフラット状態にできます。



大きなリアドア開口部
リアドアの大きな開口部とセカンドシートのロングスライドで、3列目の乗り降りもしやすいです。



5:5分割サードシート(可倒式)
ワンタッチチルトダウン機構によって簡単にフラット状態にできます。



キャプテンシート(6人乗り) [Z]
セカンドシートには、アームレスト付きのキャプテンシートをご用意しました。サードシートへの移動も、ウォークスルーでラクラクです。

多彩なシートアレンジ 人数・用途に応じて自在に使い分け。

7
persons



3列フル乗車モード



ビッグキャビンモード



リラックスモード (写真はX"Sパッケージ")



リムジンモード (写真はX"Sパッケージ")



テーブルモード [Z] [X"Sパッケージ"] (写真はX"Sパッケージ")



超ロングスペースモード [Z] [X"Sパッケージ"] (写真はX"Sパッケージ")

6
persons
[Z]



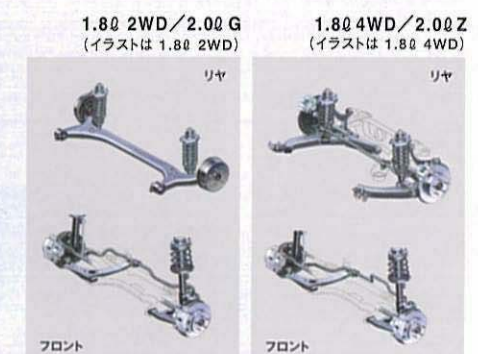
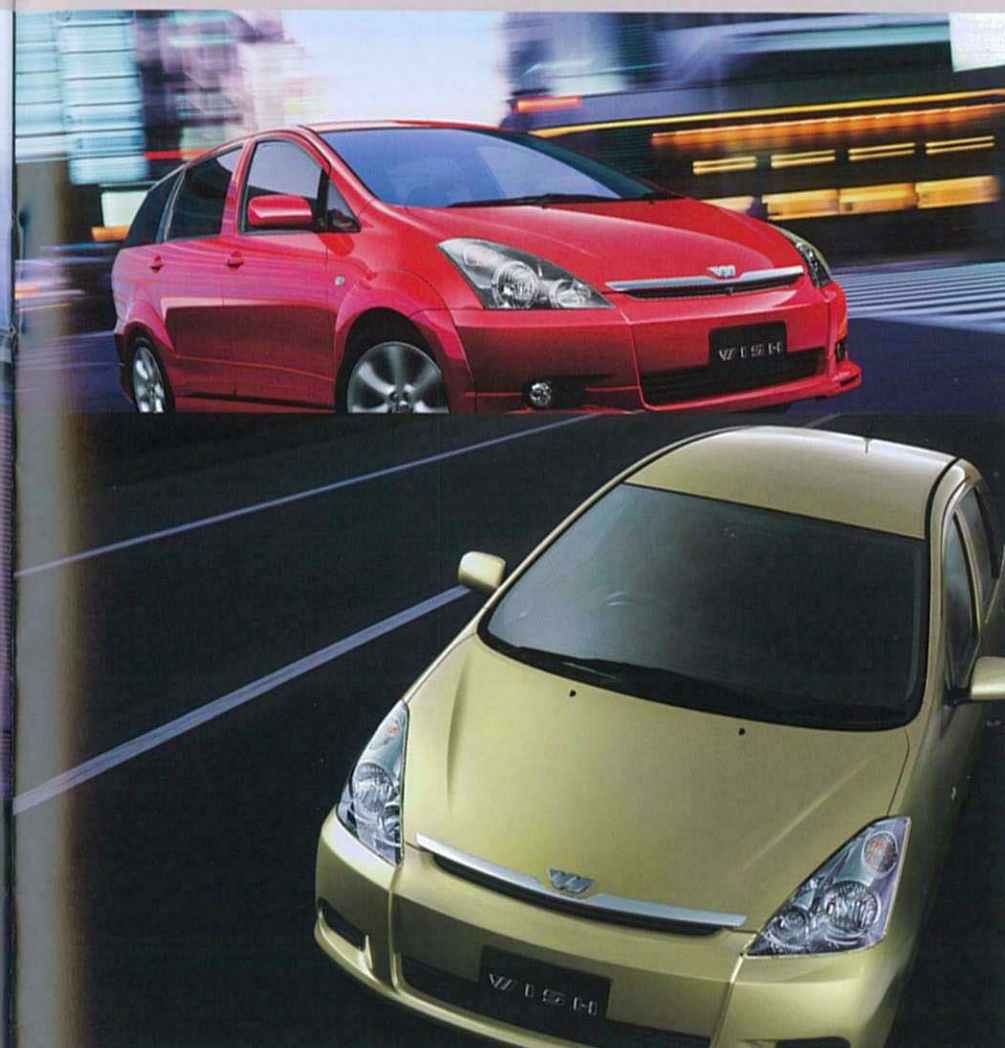
3列フル乗車モード



ビッグキャビンモード

■写真は機能説明のためにボディの一部を切断したカットモデルです。
■写真はスペース説明のためのものであり、通常以外のシート状態では走行できない場合や、ご注意ください。必ず取扱書をご覧ください。
■装備類の詳細な設定につきましては、30ページの主要装備一覧表をご覧ください。

カラダが感じる走りの喜びは、ココロに直結。
それは同時に、乗るひとみんなのココロに乗り心地やドライブの楽しさとして伝わるもの。
自らが操るWISHの走る光景を想像しながら、運転席で胸を躍らせてみませんか。



高性能サスペンション
フロントにマクファーソンストラット式、リアにトーションビーム式サスペンション、また、4WD車とZのリアにはダブルウィッシュボーンサスペンションを採用しました。優れた操縦安定性と乗り心地の良さを両立しています。



リアディスクブレーキ
[Z] [G] [X "Sパッケージ"] [X 4WD]
15インチのディスクブレーキを採用しました。

■写真は合成です。

BEAMS*1 1AZ-FSE VVT-i*2 D-4*3

低燃費かつ環境に配慮した直噴ガソリンエンジンD-4。同クラストップレベル*4の低燃費を実現し、「2010年燃費基準*5」を早期達成。さらには、直噴ガソリンエンジンとしては国内初*6、国内最高水準の「超・低排出ガス車*7」の認定を国土交通省より取得しました。また、VVT-iなどの採用により、パワフルな走りを獲得しています。

総排気量:1.998ℓ
最高出力<ネット>:114kW(155PS)/6,000r.p.m.
最大トルク<ネット>:192N・m(19.6kg・m)/4,000r.p.m.



BEAMS*1 1ZZ-FE VVT-i*2

VVT-iによって、吸気効果を高め、低・中速域でのゆとりあるトルクを実現。ウィッシュのスムーズで力強い加速性能を生み出します。静粛性や低燃費にも気を配り、2WD車は「2010年燃費基準*5」をクリア。走りの楽しさと環境への配慮を両立するエンジンです。

総排気量:1.794ℓ
最高出力<ネット>:97kW(132PS)/6,000r.p.m.
最大トルク<ネット>:170N・m(17.3kg・m)/4,200r.p.m.
(2WD車の値)



*1. BEAMS (ビームス): Breakthrough Engine with Advanced Mechanism System (社会との調和を図った同排気量クラス世界トップレベルのエンジン) *2. VVT-i: Variable Valve Timing-Intelligent (連続可変バルブタイミング機構) *3. D-4: Direct Injection 4 Stroke Gasoline Engine *4. 同排気量クラス *5. 省エネ法に基づき定められている燃費目標基準。 *6. 2003年4月現在。 *7. 平成12年基準排出ガス75%低減レベル



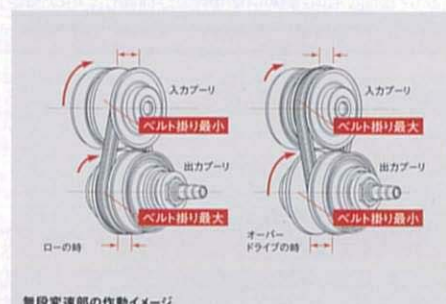
215/50R17 タイヤ&7JJ アルミホイール



195/65R15 タイヤ&6JJ アルミホイール

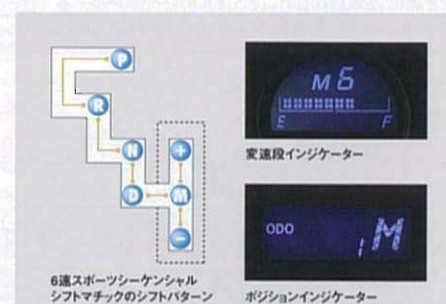


195/65R15 タイヤ&6JJ スチールホイール+樹脂フルキャップ

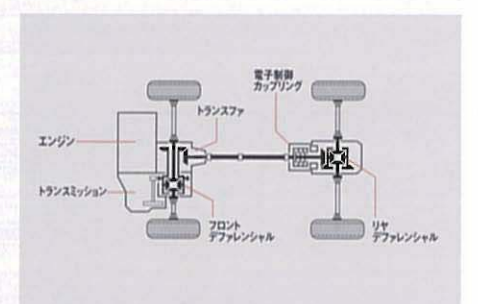


Super CVT* (無段変速機)
変速ショックのないスムーズな走行が楽しめるのがSuper CVTです。BEAMS D-4との統合制御により、低燃費で高い動力性能の両立を達成。併せて、スポーツドライブモード(G)、登降坂制御およびスノーモードにより、走行状況に応じた最適なドライビング性能を実現しました。

* CVT: Continuously Variable Transmission



6速スポーツシーケンシャルシフトマチック
Zにはマニュアル感覚の素早い操作を可能にする6速スポーツシーケンシャルシフトマチックを採用しました。シフトレバーをMポジションにし、+ (UP) / - (DOWN) 操作することで変速段を選択。Mポジションでの変速段はメーター内のインジケータにデジタル表示されます。



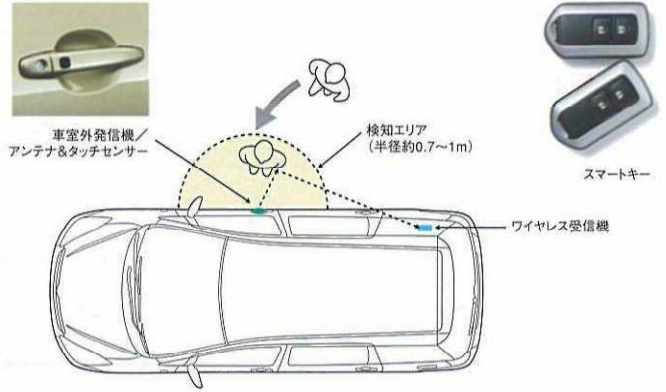
アクティブトルクコントロール4WD
前輪駆動状態と4輪駆動状態をスイッチで選択できるシステムです。4WDオートモードでは発達・加速時や滑りやすい路面、コーナーリング時においての車両の状態に合わせた最適な駆動力を後輪へ配分。通常の走行時には前輪駆動に近い状態で走行することで、燃費の向上にも貢献します。



後席液晶カラーテレビ(7型ワイドディスプレイ)

7インチワイド画面の見やすいTVシステムを後席の天井に配置しました。テレビ番組はもちろん、ナビ*1画面も表示できます。また、リモコンの遠隔操作やVTR入力端子*2で、ゲーム機、ポータブルビデオデッキの接続も可能。ワイヤレスヘッドホン(販売店装着オプション)を使用すれば前席と異なるサウンド&ビジュアルが楽しめます。

- *1.後席液晶カラーテレビは画面を指で触れてもナビ操作できません。
 - *2.安全のため、走行中、一部操作できない機能があります。VTR入力端子で表示した前席の画面は安全のため走行中は画像が消え、音声だけになります。
- 詳しくは取扱書をご覧ください。



スマートドアロックシステム

ウィッシュに乗る方がスマートキーを持っていれば、その方をオーナーとして認識します。ドアハンドルに触れるだけでドアロックが解錠。また、ドアハンドル上のロックボタンを押すとドアロックの施錠が行えます。スマートドアロックシステムは、乗降時にキーを探したり、手にするの也不要にします。

- この先進システムは、従来のワイヤレスドアロックリモートコントロール機能に加え、車両に搭載された発信機から電波を受信し、車両とスマートキーとの間で電子IDコードを照合する機能を実現します。
- ⚠注意:植込み型心臓ペースメーカー等の機器の使用者は、電波による医用電気機器への影響を医用電気機器製造業者などの関係者に確認してください。

Dealer Option

付属の後席8型ワイドディスプレイで、DVDビデオ*3シアター!ダブルモニターモデル!



運転席ヘッドレストにしっかり固定された専用ステーに装着する大画面8型ワイドディスプレイを標準セット。全席マルチAVシアターを実現しました。

7型ワイドディスプレイ、20GB×2基のハードディスクを搭載したツインHDDモデル!



大画面7型ワイドディスプレイで、デジタル高画質、高音質、迫力のDVDビデオ*3がお楽しみいただけます。

最新のナビ機能とCDオーディオを搭載したスタンダードモデル!



よく使う機能をショートカットスイッチとして地図画面上に表示、簡単に特定の機能を実行することができます。

AUDIO

MD+CDチェンジャー+SSC*6



MD+CD+SSC*6



NAVIGATION OPTION

“ETC”車載器 (3ピースタイプ)*7



有料道路の利用時に料金所(入口、出口)、検札所の通過をスムーズに行うために自動で料金を積算するシステムです。

バックモニター*8



後退運転をサポートする高感度小型カラーカメラです。シフトレバーをリバースに入れると後方映像をモニターに自動表示します。

VICS ビーコンユニット*2



アンテナ一体型の小型ビーコンユニットです。ルート案内中に渋滞をキャッチすると、自動で回避ルートを探検します。

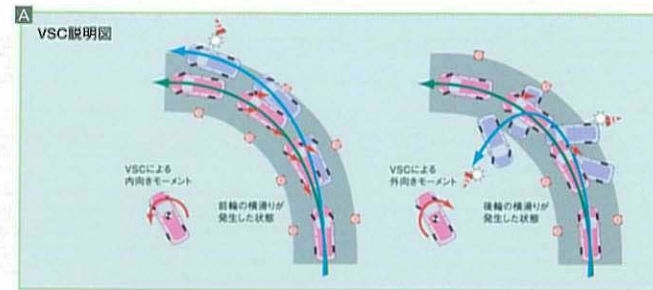
※1.安全のため、走行中、一部操作できない機能があります。また、テレビ放送・DVDビデオ再生(NHDT、NDDPの前席)、FM多重文字放送は安全のため走行中は画像が消え、音声だけになります。但し、FM多重文字放送は目次、交通情報、気象情報、緊急情報に限り走行中も表示されます。※2.VICS(道路交通情報通信システム)は提供情報の変更等により、一部の情報が表示されなくなる場合があります。あらかじめご了承ください。その場合、対応版のナビ用地図ソフトをご購入いただくことで、より正確な情報を表示することが可能になります。(詳しくは販売店におたずねください。)※3.5.1チャンネルには対応していません。※4.ラジオ(除くNHK-FM)を聞いている場合VICS(FM多重)受信はできません。同時受信するためには販売店装着オプションのVICS3メディアが必要です。※5.DVDビデオと音楽CDの同時再生はできません。※6.SSC=Spectacular Sound Creator※7.有料道路自動料金支払いシステム“ETC”車載器はETCシステム(ETCレーン又はETCカードリーダー)のサービスを開始している有料道路料金所以外ではご利用になれません。利用可能な料金所は道路事業者またはそのホームページ等にてご確認ください。また、カメラが映し出す範囲は限られています。また、取付位置によって異なります。後退時には必ず直接後方を確認しながら運転してください。

■画面はハメ込み合成です。■装備類の詳細い設定につきましては、30ページの主要装備一覧表をご覧ください。

ウィッシュの安全性能には、トヨタの培ってきた安全のノウハウが活かされています。

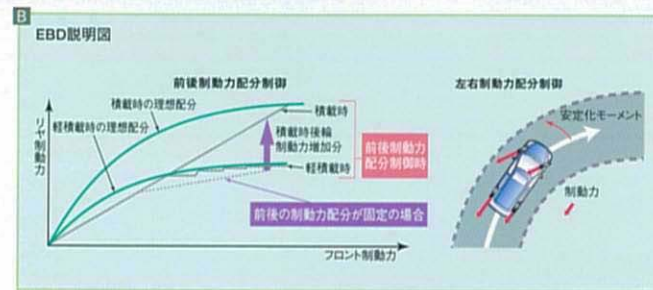
A VSC*1&TRC*2

滑りやすい路面などで、VSCは車両の横滑りをセンサーが感知し各輪のブレーキとエンジン出力を自動的にコントロールして車両安定性を確保します。TRCは発進・加速時にタイヤの空転を抑え、適切な駆動力を確保してアクセル操作を容易にするるとともに、加速中の操縦性、車両安定性の確保にも寄与します。



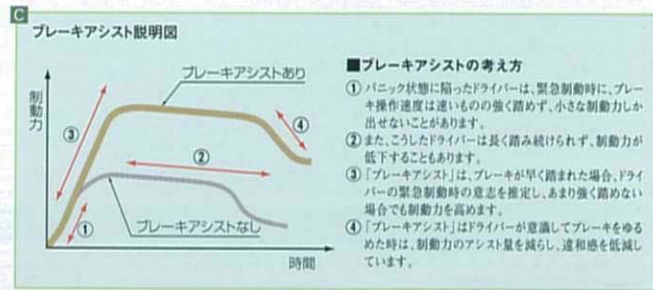
B EBD*3付ABS

制動時のタイヤロックを防ぐ従来のABS機能に加え、車両の走行状態に応じた適切な制動力をABSブレーキ油圧制御装置を用いて、前後・左右輪に配分するEBDを搭載しました。積載時にもブレーキの効き性能を確保すると同時に、旋回中の制動時においても左右輪の制動力をコントロールして車両安定性を確保します。



C ブレーキアシスト

緊急時にブレーキを踏むと、その踏み込み速度と量から緊急ブレーキであることをシステムが検知し、より強い制動力を発生します。ドライバーの操作をアシストし、ABSを含めたブレーキ性能を最大限に発揮させます。



衝突安全性

衝撃吸収ボディと高強度キャビンからなるGOA*4をさらに進化させ、クラス*5トップレベルの衝突安全性を追求。前面・側面衝突実験に加え、トヨタ独自の全方位コンパティビリティ*6概念を取り入れた衝突実験を実施しています。

D デュアルSRS*7エアバッグ SRSサイド&カーテンシールドエアバッグ

デュアルSRSエアバッグは万一の衝突時に、前方からの強い衝撃に対して作動し、シートベルトの動きと合わせて前席乗員の胸や頭の重大な傷害を軽減します。また、車両側方からの衝撃を緩和するSRSサイドエアバッグ(フロント席)に加え、2列目の側面まで広がるSRSカーテンシールドエアバッグを採用しました。なお、SRSエアバッグはシートベルトを補助する装置ですので、必ずシートベルトをご着用ください。

- チャイルドシートなどを助手席に装着する時は、後ろ向きにしない等、ご注意ください。必ず取扱書をご覧ください。
- SRSエアバッグは衝突時の衝撃が強い場合は作動しません。
- 写真は機能説明のためにSRSエアバッグが作動した状態を再現したものです。
- SRSサイド&カーテンシールドエアバッグは実際の衝突時には衝突側のみ膨らみます。



WIL*8コンセプトシート (フロントシート)

低速で後方から追突された場合にも、頸部への衝撃を緩和します。

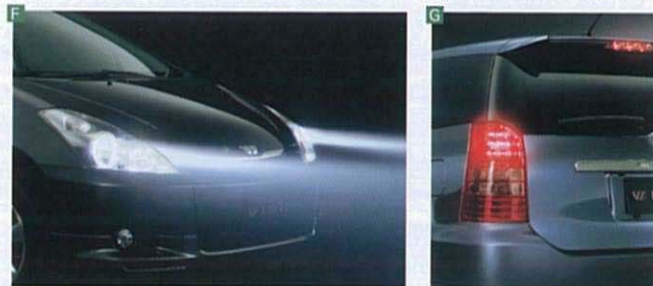
E ISOFIX対応チャイルドシート固定専用バー+トップテザーアンカー*9

2列目左右両側に設置。ワンタッチでチャイルド&ベビーシートを着脱、確実に固定できます。さらにシート上部のトップテザーをアンカーに固定することによって、衝突時のチャイルドシートの前方向転転を抑え、お子様への衝撃をより軽減します。

ISOFIX対応チャイルドシート (G-Child ISO tether) 固定時

F ディスチャージヘッドランプ (ロービーム・オートレベリング機能付)

より太陽光に近い色と多くの光量を得られるディスチャージヘッドランプを設定しました。夜間走行時の視認性を高めます。対向車・先行車への幻惑光防止に配慮して積載などによる車両姿勢の変化に対しても、照射軸を一定に保つオートレベリング機能も備えています。



G ハイマウントストップランプ (LED式) テール&ストップランプ (LED式)

リアのテールランプ及びストップランプ部には視認性の高いLEDを採用しました。

盗難防止システム (エンジンイモビライザーシステム)

IDコードが登録された正規キー以外ではエンジンが始動しないシステムです。

- *1.VSC:Vehicle Stability Control
- *2.TRC:Traction Control
- *3.EBD [電子制動力配分制御]:Electronic Brake force Distribution
- *4.GOAGlobal Outstanding Assessment (クラス世界トップレベルを追求している安全性評価)
- *5.同排気量クラスでの比較。
- *6.ウィッシュに比べ重量車であるセルシオを用いた前面・側面・後面からの衝突実験を実施、客室空間の確保を確認。軽いクルマの衝突安全性確保と、重いクルマの加害性低減によって双方の安全性を図るという考え方。
- *7.SRS [乗員保護補助装置]:Supplemental Restraint System
- *8.WIL [頸部傷害低減]:Whiplash Injury Lessening
- *9.国際標準機構 (ISO) 規格のチャイルドシート固定方式。チャイルドシートとベビーシートは販売店装着オプションです。なお、ご使用に関してはご注意ください。項目がありますので、必ず取扱書をご覧ください。また、ウィッシュ用として認可されたチャイルド&ベビーシート以外のものにつきましては、シートベルトでの固定となります。詳しくは販売店におたずねください。

■装備類の詳細い設定につきましては、30ページの主要装備一覧表をご覧ください。

トータルクリーンをめざして

トヨタは環境との調和を図った「トータルクリーン」の理念のもと、「開発・生産・使用・廃棄」のすべての過程で、人と地球にやさしいクルマづくりを進めています。生産分野はもちろん、1998年には開発分野で、国内自動車メーカー初のISO14001*1の認証を取得。また、全販売店が「環境ガイドライン」*2に沿った活動を展開するなど、多面的な角度から環境保全に取り組んでいます。

地球温暖化を防ぐために

燃費向上

温室効果ガスであるCO₂排出量の低減をめざして、軽量、コンパクトなエンジンを搭載しています。特に2.0ℓ車は、D-4、VVT-i、自動無段変速機 (CVT) の採用などにより、優れた低燃費を達成しています。

省冷媒化

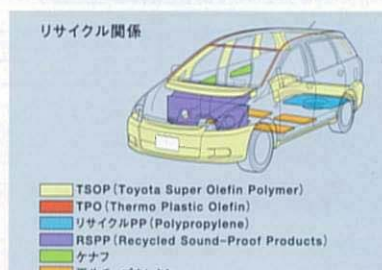
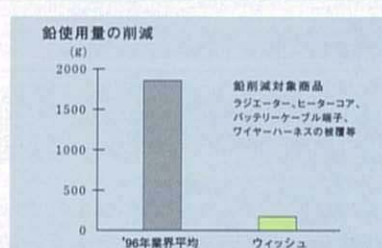
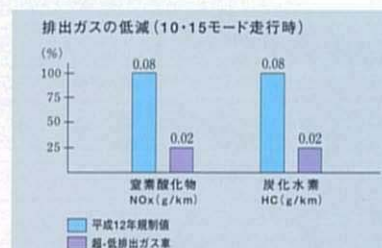
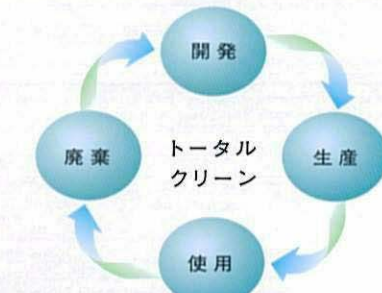
地球温暖化への影響を配慮し、エアコンの冷媒充填量を低減しています。



都市環境のクリーン化のために

排出ガスのクリーン化

三元触媒の2段配置、VVT-i、空燃比補償装置などを採用。排出ガスのクリーン化を進めています。その結果、ウィッシュは全車、NOx (窒素酸化物)、HC (炭化水素) の排出を大幅に低減し、国内最高水準の「超-低排出ガス車」*3として、国土交通省より認定を受けています。



リサイクルと環境負荷物質低減のために

リサイクル性を向上

使命を終えたクルマは、金属類を中心にリサイクルされています。ウィッシュはリサイクル性を向上させるために、リサイクル性に優れた樹脂TSOPやリサイクル防音材RSP等のリサイクル材を積極的に採用しています。さらに樹脂・ゴム部品へは分別に役立つ材質マーキングを徹底しています。

環境負荷物質の低減

ラジエーター、ヒーターコア、ワイヤーハーネス被覆などから鉛をなくし、鉛使用量を2006年以降1/10以下 (1996年比) に低減するという業界目標*4を早期に達成しました。

*1.ISO14001:国際標準化機構 (ISO) が1996年9月に制定した環境マネジメントシステム (EMS) の国際規格。環境負荷を継続的に低減できるシステムを構築した企業、自治体の組織などに認証が与えられます。*2.トヨタ販売店が自主的な環境対応に取り組み指針。*3.平成12年基準排出ガス75%低減レベル。*4.経済産業省リサイクルイニシアティブで設定されている業界目標。

トヨタ ウィッシュ 環境仕様

車両仕様	車種	UA-ANE11W	1AZ-FSE	UA-ANE10G	UA-ZNE10G	UA-ZNE14G
エンジン	型式	1AZ-FSE		1ZZ-FE		
	総排気量 (ℓ)	1.998		1.794		
駆動装置	燃料	無鉛レギュラーガソリン				
	駆動方式	2WD		2WD		4WD
環境情報	変速機	CVT+シーケンシャル		CVT		4速A/T
	燃料消費率	10.15モード燃費値 (国土交通省審査値) (km/ℓ)		13.2◆	14.4◆	14.4◆
排出ガス	CO ₂ 排出量 (g/km)	179		164		184
	参考	◆印の燃費値の車両は2010年燃費基準をクリアしています。なお、2010年燃費基準と「超-低排出ガス車」(国土交通省認定制度)の基準を同時にクリアする車両は低燃費・低公害車の普及促進の適合車です。また、2010年燃費基準と低排出ガス車の基準を同時にクリアする車両はグリーン購入法に基づく政府用車の基準にも適合しています。				
排出ガス	主要燃費向上対策	電動パワーステアリング※1、筒内直接噴射、可変バルブタイミング、自動無段変速機 (CVT)、ロックアップ機構付トルコン、充電制御			電動パワーステアリング※1、可変バルブタイミング、ロックアップ機構付トルコン	
	認定レベル	超-低排出ガスレベル				
排出ガス	10・15モード	CO (g/km)	0.67			
	認定値	HC (g/km)	0.02			
	参考	NOx (g/km)	0.02			
車外騒音	適合騒音規制レベル	7都府県※2、LEV-6指定車3				
	エアコン冷媒使用量 (冷媒の種類)	430 (代替フロン HFC134-a)				
環境負荷物質の使用量	鉛	'96年時点の1/10以下 (自工会2006年目標達成)				
	水銀	極微量※4				
リサイクル関係	カドミウム	極微量※4				
	リサイクルし易い材料を使用した部品	フロントバンパー、リヤバンパー、ピラーガーニッシュ、バックドアフレームガーニッシュ、カウルルーバーなど				
リサイクル関係	樹脂、ゴム部品への材質表示	ウインドシールドモール				
	自然素材の活用	あり				
リサイクル関係	リサイクル材の使用	ドアトリムオーナメント				
		エンジンアンダーカバー、タンクカバー、リヤバンパーシール				
リサイクル関係		ダッシュサイレンサー				
		ビードレスマット				

*1.UA-ANE10GとUA-ZNE10Gのみ。 *2.7都府県低公害車指定制度。 *3.京都市6府県市排出ガス車指定制度。 *4.車両性能を確保する上で必要最小限の部品に限定使用。

2.0 Z



Photo:Zの計器盤と室内。内装色はダークグレー。

Photo:Z。ボディカラーはダークブルーマイカメタリック(8P4)。電動チルト&スライドムーンルーフ(5.0万円)はメーカーオプション。DVDボイスナビゲーション付ワイドマルチAVステーション、バックガイドモニター&ブラインドコーナーモニター、ステアリングスイッチはセットでメーカーオプション(33.1万円)。

	北海道地区	
	メーカー希望小売価格*1	メーカー希望小売価格*2
2WD Super CVT+6速スポーツシフト/ハルシフトマチック	219.8万円	221.4万円

2.0 G



Photo:Gの計器盤と室内。内装色はダークグレー。

Photo:G。ボディカラーはシルバーマイカメタリック(1E7)。195/65R15 タイヤ&6J アルミホイール(6.0万円)はメーカーオプション。

	北海道地区	
	メーカー希望小売価格*1	メーカー希望小売価格*2
2WD Super CVT	188.8万円	190.4万円

1.8 X "S Package"



Photo:X "Sパッケージ"の計器盤と室内。内装色はダークグレー。

Photo:X "Sパッケージ"。ボディカラーのホワイトパールクリスタルシャイン(070)(3.0万円)と電動チルト&スライドムーンルーフ(5.0万円)はメーカーオプション。DVDボイスナビゲーション付ワイドマルチAVステーション、バックガイドモニター&ブラインドコーナーモニター、ステアリングスイッチはセットでメーカーオプション(33.1万円)。

	北海道地区	
	メーカー希望小売価格*1	メーカー希望小売価格*2
2WD 4速 A/T	189.8万円	191.6万円
4WD 4速 A/T	214.8万円	216.4万円

1.8 X



Photo:Xの計器盤と室内。内装色はダークグレー。

Photo:X。ボディカラーはブラックマイカ(209)。

	北海道地区	
	メーカー希望小売価格*1	メーカー希望小売価格*2
2WD 4速 A/T	168.8万円	170.6万円
4WD 4速 A/T	193.8万円	195.4万円

1.8 X "E Package"



Photo:X "Eパッケージ"の計器盤と室内。内装色はダークグレー。

Photo:X "Eパッケージ"。ボディカラーはスーパーホワイトII(040)。

	北海道地区	
	メーカー希望小売価格*1	メーカー希望小売価格*2
2WD 4速 A/T	158.8万円	160.4万円

Body Color



内外配色一覧表

ボディカラー	カラーコード	内装色	標準設定				
			Z	G	"S Package"	X	"E Package"
スーパーホワイトII	040	ダークグレー					
ホワイトパールクリスタルシャイン	070		3.0万円	3.0万円	3.0万円	3.0万円	
シルバーマイカメタリック	1E7						
ダークグレーマイカメタリック	1E9						
ブラックマイカ	209						
スーパーレッドV	3P0						
ゴールドメタリック	585						
ダークブルーマイカメタリック	8P4						
ライトブルーメタリック	8Q6						

*1.沖縄地区は価格が異なります。*2.北海道地区の価格には寒冷地仕様が含まれます。■価格はメーカー希望小売価格で参考価格です。価格は販売店が独自に定めていますので、詳しくは販売店までおたずねください。■価格はスペアタイヤ(応急用)、タイヤ交換用工具付の価格です。■保険料、税金(含む消費税)、登録料などの諸費用は別途申し受けます。■価格にはオプションおよび取付費は含まれません。

■ボディカラーおよび内装色は、撮影、印刷インキの関係で実際の色とは異なって見えることがあります。■装備類の詳細な設定につきましては、30ページの主要装備一覧表をご覧ください。

トヨタ ウィッシュ 主要装備一覧表

		標準装備	メーカーオプション(ご注文時に申し受けます)	販売店装着オプション		
		Z 2WD	G 2WD	"Sパッケージ" 2WD/4WD	X 2WD/4WD	"Eパッケージ" 2WD
シート	シート表皮	ダブルラッセル	ダブルラッセル	ダブルラッセル	ダブルラッセル	ダブルラッセル
	フロントシート	ヘッドレスト アームレスト シートバックポケット シートバックテーブル シートアンダートレイ 買い物フック	ヘッドレスト アームレスト 2段階角度調整式	ヘッドレスト アームレスト 2段階角度調整式	ヘッドレスト アームレスト 2段階角度調整式	ヘッドレスト アームレスト 2段階角度調整式
セカンドシート	キャブテンシート(可倒式)	6人乗り	7人乗り	7人乗り	7人乗り	7人乗り
	6:4分割シート(可倒式)					
サードシート	ヘッドレスト					
	アームレスト					
内装	デッキフック(4個)					
	インサイドドアハンドル	メッキ	メッキ	メッキ	メッキ	ブラック
空調	オートエアコン					
	グリーンエアフィルター					
オーディオ※4	DVDボイスナビゲーション付ワイドマルチAVステーション(6.5型液晶ワイドマルチディスプレイ+MD/CD一体AM/FMマルチ電子チューナー付ラジオ+6スピーカー)+ガラスアンテナ(ダイバシティ-TV用)※5	※6 ※7 33.1万円	※6 30.4万円	※6 ※7 33.1万円	※6 30.4万円	※6 30.4万円
	JBLプレミアムサウンドシステム(CDチェンジャー付MD一体AM/FMラジオ+4スピーカー)※5	※7 15.0万円		※7 15.0万円		
外装	UVカットガラス(フロントドア+フロントクォーター)	フロントドアのみ撥水機能付	フロントドアのみ撥水機能付			
	UVカット機能付プライバシーガラス(リアドア+リアクォーター+バックドア)					
フロント席 まわり	コンビネーションメーター	オートメーター メーター照度コントロール付	オートメーター メーター照度コントロール付	オートメーター メーター照度コントロール付	オートメーター メーター照度コントロール付	オートメーター メーター照度コントロール付
	ゲート式シフトレバーノブ	本革巻き	本革巻き	本革巻き	本革巻き	本革巻き
足まわり	215/50R17 タイヤ&7J アルミホイール					
	195/65R15 タイヤ&6J アルミホイール		6.0万円			
安全	VSC(ベーク・スタビリティコントロール)&TRC(トラクションコントロール)				4WD	
	EBD(電子制動力配分制御)付ABS					
その他	寒冷地仕様 ※13	1.6万円	1.6万円	2WD 1.8万円/4WD 1.6万円	2WD 1.8万円/4WD 1.6万円	1.6万円

その他の全車標準装備 ●ルーフアンテナ(可倒式) ●パワーウィンドウ(全席ワンタッチアップダウン式・挟み込み防止機能付) ●ドアトリム(ファブリック) ●カップホルダー ●マルチボックス(カップホルダー&コインポケット) ●ドアポケット ●助手席アッパーボックス ●グローブボックス ●移動式灰皿 ●アシストグリップ ●チルトステアリング ●タコメーター ●パニティミラー付サンバイザー(運転席・助手席) ●ルームランプ ●フロントハブソールランプ ●防眩インナーミラー ●プッシュ式ヒーターコントロールパネル ●フェルリッドオーブナー ●足踏み式パーキングブレーキ ●温度計 ●運転席・助手席シートベルト着用警告灯(点滅式) ●フェルリッド残量警告灯 ●半ドア警告灯 ●キー抜き忘れ防止ウォーニング ●スペアタイヤ(応急用) ●工具(ジャッキ、ジャッキハンドル、ハブナットレンチ等)など

※1. アクセサリーコネクタ(AC100V)は100W以下の電気製品をご使用ください。ただし、100W以下の電気製品でも正常に作動しない場合があります。詳しくは販売店におたずねください。 ※2. DVDボイスナビゲーション付ワイドマルチAVステーションを選択した場合に選択できます。後席テレビとアクセサリコネクタはセットでメーカーオプション。その際、VTR入力端子が付きません。シートアンダートレイはレス仕様となります。 ※3. 寒冷地仕様とセットで3列目にも装着されます。 ※4. オーディオの種類が豊富ですので、詳しい設定については販売店におたずねください。なお、6スピーカーはフロントスピーカー(左右)+リアスピーカー(左右)+フロントツイーター(左右)、4スピーカーはフロントスピーカー(左右)+リアスピーカー(左右)、2スピーカーはフロントスピーカー(左右)にそれぞれなります。 ※5. コピーコントロールCDなどは再生できない場合があります。 ※6. DVDボイスナビゲーション付ワイドマルチAVステーション+バックガイドモニター&ブラインドコーナーモニター+ステアリングスイッチをメーカーオプション装着した場合は+10kg、それぞれ増加します。 ※7. X "Sパッケージ"は1,480/1,460になります。 ※8. 電動チルト&スライドムーンルーフをメーカーオプション装着した場合、室内高は1,245になります。(X "Eパッケージ"を除く) ※9. X "Sパッケージ"はディスクブレーキとなります。 ※10. 寒冷地仕様とセットでメーカーオプション。 ※11. 寒冷地仕様を選択した場合に選択できます。 ※12. セカンド中央席は2点式となります。 ※13. 寒冷地仕様では寒冷地での使用を考慮して、主に充電システムの信頼性・耐久性の向上を図っています。なお、北海道地区には寒冷地仕様を標準装備とします。 ●メーカーオプションはご注文時に申し受けます。メーカーの工場に装着するため、ご注文後はお受けできませんのでご了承ください。 ●価格はメーカー希望小売価格で参考価格です。価格は販売店が独自に定めていますので、詳しくは販売店までおたずねください。 ●税金(含む消費税)などの諸費用は別途申し受けます。 ●"Sパッケージ" "Eパッケージ"はセットメーカーオプション名称であり、単体名称ではありません。

トヨタ ウィッシュ 主要諸元一覧表

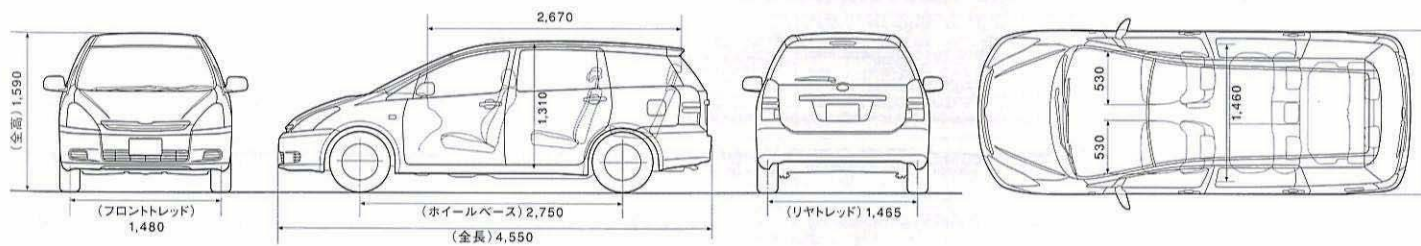
		2.0		1.8	
		Z 2WD	G 2WD	X	
車両型式・重量・性能	車両型式 ※1	UA-ANE11W-HWXQH ★	UA-ANE10G-HPXGH ★	UA-ZNE10G-HPPNK ★	UA-ZNE14G-HPPNK
	車両重量 ※2	1,400 kg	1,360	1,300	1,400
エンジン	車両総重量 ※2	1,730 kg	1,745	1,685	1,785
	最小回転半径	5.4 m	5.3	5.3	5.5
寸法・定員	燃料消費率 (km/ℓ)	10・15モード走行(国土交通省審査値)	13.2	14.4	14.4
	エンジン	型式	1AZ-FSE (D-4)		1ZZ-FE
変速比・減速比	種類	直列4気筒DOHC			
	内径×行程	86.0×86.0 mm		79.0×91.5	
駆動方式	圧縮比	10.5		10.0	
	総排気量	1.998 ℓ		1.794	
変速比・減速比	最高出力(ネット)	114 (155)/6,000 kW (PS) / r.p.m.		97 (132)/6,000	92 (125)/6,000
	最大トルク(ネット)	192 (19.6)/4,000 N・m (kg・m) / r.p.m.		170 (17.3)/4,200	161 (16.4)/4,200
変速比・減速比	燃料供給装置	筒内直接燃料噴射装置(D-4)			
	燃料タンク容量	60 ℓ			
変速比・減速比	使用燃料	無鉛レギュラーガソリン			
	全長/全幅/全高	4,550/1,745/1,600 mm		4,550/1,695/1,590	
変速比・減速比	ホイールベース	2,750 mm			
	トレッド(フロント/リア)	1,500/1,490 mm	1,480/1,460	1,480/1,465 ※3	1,480/1,460
変速比・減速比	最低地上高	170 mm			
	室内長/幅/高	2,670/1,460/1,310 ※4		155	
変速比・減速比	乗車定員	6名		7	
	ステアリング・サスペンション・ブレーキ・駆動方式	ステアリング	ラック&ピニオン		
変速比・減速比	フロントサスペンション	ストラット式コイルスプリング(スタビライザー付)			
	リアサスペンション	ダブルウィッシュボーン式コイルスプリング(スタビライザー付)	トーションビーム式コイルスプリング(スタビライザー付)	ダブルウィッシュボーン式コイルスプリング(スタビライザー付)	
変速比・減速比	フロントブレーキ	ベンチレーテッドディスク			
	リアブレーキ	ディスク		リーディングトレーリング式ドラム ※5	ディスク
変速比・減速比	駆動方式	前輪駆動方式			
	トランスミッション	Super CVT(無段変速機)+6速スポーツシフトケンチャルシフトマチック	Super CVT(無段変速機)	スーパーインテリジェント4速オートマチック(Super ECT)	
変速比・減速比	前進	2.396		2.847(第1速)	
		0.428		1.552(第2速)	
変速比・減速比	後退	2.456		1.000(第3速)	
		5.182		0.700(第4速)	
変速比・減速比	減速比	2.343		2.343	
		4.237		4.237	

●燃料消費率は定められた試験条件のもとでの値です。実際の走行時にはこの条件(気象、道路、車両、運転、整備などの状況)が異なりますので、それに伴って燃料消費率が異なってきます。 ●エンジンの出力表示にはネット値とグロス値があります。「グロス」はエンジン単体で測定したものであり、「ネット」はエンジンを車両に搭載した状態とほぼ同条件で測定したものです。同じエンジンで測定した場合「ネット」は「グロス」よりも、ガソリン自動車で約15%程度低い値(自工会調べ)となっています。 ●燃費向上対策として全車に可変バルブタイミングとロックアップ機構付トルコンを、Z、Gには筒内直接噴射と自動無段変速機(CVT)と充電制御、X 2WD、Gには電動パワーステアリングを採用しています。 ※1. X "Sパッケージ"の末尾には(S)、X "Eパッケージ"の末尾には(E)がそれぞれつきます。 ※2. 電動チルト&スライドムーンルーフをメーカーオプション装着した場合は+20kg、DVDボイスナビゲーション付ワイドマルチAVステーション+バックガイドモニター&ブラインドコーナーモニター+ステアリングスイッチをメーカーオプション装着した場合は+10kg、それぞれ増加します。 ※3. X "Sパッケージ"は1,480/1,460になります。 ※4. 電動チルト&スライドムーンルーフをメーカーオプション装着した場合、室内高は1,245になります。(X "Eパッケージ"を除く) ※5. X "Sパッケージ"はディスクブレーキとなります。

★印の車両は、低燃費・低公害車の普及促進税制適用車です。ご購入時に自動車取得税の軽減措置が受けられます(平成16年3月31日まで)。また、ご購入の翌年度の自動車税について軽減措置が受けられます(平成16年3月31日までの新車登録車を対象)。詳しくは販売店におたずねください。(除くウェルキャブ)

■"WISH" "EFI" "D-4" "ECT" "BEAMS" "VSC" "GOA" "OPTITRON" "TSOP" "Welcab" "FRIENDMATIC"はトヨタ自動車(株)の登録商標です。 ■道路運送車両法による自動車型式指定申請書数値 ■製造事業者:トヨタ自動車株式会社

寸法図:トヨタ ウィッシュ X 2WD(単位:mm)





トヨタ ウェルキャブ シリーズ



詳しくは
専用カタログを
ご覧ください。

助手席リフトアップシート車

電動で助手席が回転し、車外へスライドダウン。最適な座面高のため、シートへの移動が容易です。

Photo:X 2WD 助手席リフトアップシート車“Aタイプ”(UA-ZNE10G-VRKHPN)。ボディカラーはダークグレーマイカメタリック<1E9>。



助手席回転スライドシート車

手で助手席が回転し、車外へスライドします。

Photo:X 2WD 助手席回転スライドシート車“Bタイプ”(UA-ZNE10G-VRKFPN)。ボディカラーはシルバーマイカメタリック<1E7>。移乗機構付車いすは架装メーカーオプション。



フレンドマチック取付用専用車

足の不自由な方ご自身の運転のために、ニーズに合わせた運転補助装置が取付可能です。

Photo:X 2WD フレンドマチック取付用専用車(UA-ZNE10G-VRKCPN)。ボディカラーはライトブルーメタリック<8Q6>。専用運転席シート(手動)は架装メーカーオプション。



参考資料 国や地方自治体の主な助成措置

身体障害者の方の自動車の購入や運転に際し、国や地方自治体では次のような助成措置が用意されています。

- | | | | | | | |
|-------|-----------|------------|-------|--------------|--------------|-----------------|
| 税 制 度 | ●消費税の非課税* | ●自動車取得税の減免 | 貸付・助成 | ●自動車購入資金の貸付 | ●駐車禁止規制の適用除外 | ●自動車運転の技能習得費の助成 |
| | ●自動車税の減免 | | | ●有料道路通行料金の割引 | ●自動車改造費の助成 | ●補装具の交付・修理 |

※詳しくは最寄りの福祉事務所・税務署・都道府県税事務所・警察署に事前にお問い合わせ下さい。



トヨタは、お体の不自由な方や高齢の方が、より快適に移動できるよう運転や乗り降りを助ける機能を装備したクルマをウェルキャブシリーズとしてラインアップしています。

豊富な車種、選べるやさしさ、トヨタウェルキャブシリーズ。		
フレンドマチック	助手席リフトアップシート車	車いす仕様車
助手席回転スライドシート車	サイドリフトアップシート車	後席回転シート仕様

トヨタウェルキャブ総合展示場

- | | |
|---|--|
| ●トヨタハートフルプラザ千葉 TEL.043-241-1488 営業時間 10:00~19:00 | ●トヨタハートフルプラザ神戸 TEL.078-366-1616 営業時間 10:00~18:00 |
| ●トヨタハートフルプラザ東京 TEL.03-3332-3811 営業時間 10:00~18:00 | ●トヨタハートフルプラザ広島 TEL.082-501-1222 営業時間 10:00~20:00 |
| ●トヨタハートフルプラザ名古屋 TEL.052-400-8739 営業時間 10:00~18:00 | ●トヨタハートフルプラザ福岡 TEL.092-477-6187 営業時間 10:00~18:00 |

お問い合わせ トヨタ自動車株式会社お客様相談センター
営業時間 月~金曜日(祝日を除く) 9:00~12:00、13:00~17:00

全国共通フリーコール ☎ 0800-700-7700

詳しくは: www.toyota.co.jp/welcab

*仕様により一部課税となる場合があります。詳しくは販売店におたずねください。

■WISH ウェルキャブは特装車(TECS)のため、持ち込み登録となります。(低燃費・低公害車の普及促進税制の適合車ではありません)詳しくは専用カタログをご覧ください。

生まれています。新しい夢。

豊かな暮らしの未来へ。トヨタの新事業がつつぎに生まれています。

住まいの夢を。トヨタホーム。

トヨタホームは、部材の生産・組み立てから自社の工場、及び協力工場で責任をもって行っています。高品質・低コスト、そして高度なエコロジー性を追求。その性能の高さは、自動車と並ぶ信頼を獲得しています。

※トヨタホームは一部地域ではお取り扱いしておりません。

www.toyota.co.jp/home



マルチメディアの夢を。GAZOO.com。

新車、U-Carの情報から音楽CDの販売、ホテル予約まで、会員向けサービスをインターネットで提供するガズー。今後は全国のトヨタ販売店やコンビニなどにマルチメディアキオスク端末を設置し、いつでもどこでも楽しめる情報ネットワークへ進化していきます。

gazoo.com

暮らしの夢を。ティーエスキュービックカード。

お客様の夢、ライフプラン実現に向けて、お客様の立場に立った金融サービスをお届けします。「カード」「割賦リース」「保険」「証券」等、トヨタならではの幅広い商品、サービスを用意しております。

ts3card.com



便利なカーライフの夢を。トヨタレンタリース。

いつでもどこでも、豊富なトヨタの車種ラインアップからお気に入りの一台をお選びください。ご予約は、国内はもちろん、海外からもOK。全国1,100の店舗でお待ちしております。今度の週末いかがですか？

www.toyota.co.jp/rent

ITの夢を。PIPIT。

携帯電話などの通信商品、モネやヘルプネットなどのITS商品をショールームに展示。実際に見て、触れて体験できる楽しいコーナーをつくりました。スタッフが商品の説明から、販売、アフターサービスまでお役に立ちます。

www.pipit.ne.jp/



物流の夢を。トヨタL&F。

ご存知ですか？トヨタの物流システム。トヨタL&F(ロジスティクス&フォークリフト)は、トヨタ独自のノウハウをベースにお客様に最適なロジスティクス・ソリューションを提供いたします。さまざまな物流シーンで活躍します。

www.toyota-lf.com

赤い鳥が夢を。トヨタT-UP。

T-UPは、トヨタならではの国内最大級のU-Car販売ネットワークと、車に対する確かな目を生かして、メーカーを問わずクルマを買い取りいたします。

www.toyota.co.jp/t-up/



海への夢を。トヨタマリン。

「クルージング」。21世紀に向けた、海と人との新しいコミュニケーションのカギ。海の楽しさを手軽に味わう。海を満喫する。海を愛する方々のために高品質・高性能なボートをお届けします。私たちは、トヨタマリンです。

www.toyota.co.jp/marine

Drive Your Dreams.

人、社会、地球の新しい未来へ。TOYOTA



いろんなクルマと比較もできる。詳しくは!
www.toyota.co.jp/wish

スピードはひかえめに。シートベルトやチャイルドシートを忘れずに。

■このカタログに関するお問い合わせは、お近くのWISH取り扱い販売店または下記のお客様相談センターへ。

トヨタ自動車株式会社 お客様相談センター 全国共通・フリーコール ☎ 0800-700-7700 所在地 〒450-0002 名古屋市中村区名駅四丁目10の27第2豊田ビル西館7階

オープン時間/月曜～金曜(除く祝日)9:00～12:00 13:00～17:00

■本仕様ならびに装備は予告なく変更することがあります(このカタログの内容は'03年6月現在のもの)。ボディカラーおよび内装色は撮影、印刷インキの関係で実際の色とは異なって見えることがあります。
森林資源保護のため再生紙を使用いたしました。