

# *Ractis*



## ラクティスに乗ることは、 自分らしく暮らすこと。

身につけるファッションにも、毎日の暮らし方にも、  
人にはいろいろなスタイルがあります。  
どんなスタイルを選ぶにも、大事なのは自分に合うかどうか。  
望むスタイルを自由に選ぶことができれば、  
きっと楽しい毎日がやってくるはずです。

ラクティスは、自分らしい暮らしのスタイルを実現できるクルマです。  
選べるスタイリッシュなフォルムに、満足できるサイズと使いやすさがあるから。  
自分のスタイルで、ラクティスと楽しい毎日を。

# Ractis

 「平成27年度燃費基準\*1」をクリア\*2。

\*1.省エネ法に基づき定められている燃費目標基準。 \*2. 1.5L 2WD車。



Photo: 1.5G。ボディカラーはサテンブルーマイカメタリック(8V9)。175/60R16タイヤ&5½Jアルミホイールはメーカーオプション。

## スタイルに、自由を。

3種類のフロントマスクとインテリアをもつ

ラクティスのラインアップ。

どのスタイルも自由に使える大容量空間をしっかりと確保しているので、

自分のスタイルにあわせて選ぶことができます。



### L'épice

さりげないセンスが光るスタイル。

※L'épice「レイビス」は、フランス語で「隠し味・スパイス」という意味です。



### G X

エッジのきいたスタイリッシュなフォルム。



### S

磨きかけたスポーティな個性。

(左)Photo:1.5G。ボディカラーはライトブルーマイカメタリック(8S7)。  
(中央)Photo:1.5G。ボディカラーはJアンブルーマイカメタリック(8V9)。

(右)Photo:1.5S。ボディカラーはブラックマイカ(209)。マルチリフレクターアイズ、リヤードランプはメーカーオプション。



(P.4左)Photo:1.5G。内装色はブラック。パノラマルーフ、SRSサイドエアバッグ&SRSカーテンシールドエアバッグはメーカーオプション。  
(P.4右)Photo:1.3G。内装色はブラック。  
(P.5左)Photo:1.5G。ボディカラーはパテンブルーマイカメタリック(8V9)。175/60R16タイヤ&5%Jアルミホイールはメーカーオプション。

■ラゲージスペースの写真は、スペース説明のためのものであり、通常以外のシートアレンジをするなど、走行できない場合や、ご注意ください。必ず取扱書をご覧ください。  
■走行時は、後方視界確保、荷物の転倒防止にご注意ください。



G

Photo: 1.5G。ボディカラーはサテンブルーマイカメタリック(8V9)。175/60R16タイヤ&5½Jアルミホイールはメーカーオプション。



Photo: 1.5G. 内装色はブラック。  
HDDシンプルナビゲーションシステムとバックモニターはセットでメーカーオプション。



Photo: 1.5G. 内装色のページは設定色  
(ご注文時に指定が必要です。指定がない場合にはブラックになります)。  
HDDシンプルナビゲーションシステムとバックモニターはセットでメーカーオプション。

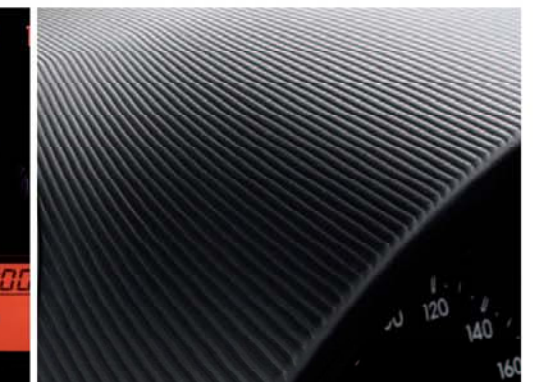

■写真の計器盤は機能説明のために各ランプを点灯させたものです。実際の走行状態を示すものではありません。  
■写真は機能説明のためにボディの一部を切断したカットモデルです。■画面はハメ込み合成です。



Photo: 1.5G。内装色はブラック。  
HDDシンプルナビゲーションシステムとバックモニターはセットでメーカーオプション。



Photo: 1.5G。内装色のベージュは設定色  
(ご注文時に指定が必要です。指定がない場合にはブラックになります)。  
HDDシンプルナビゲーションシステムとバックモニターはセットでメーカーオプション。



■写真は機能説明のためにボディの一部を切断したカットモデルです。

# L'épice

Photo: 1.5L'épice. ボディカラーは  
ライトブルーマイカメタリック(8S7)。  
内装色はライトブルー&ブラック。  
CD+AM/FM&AUX端子はメーカーオプション。

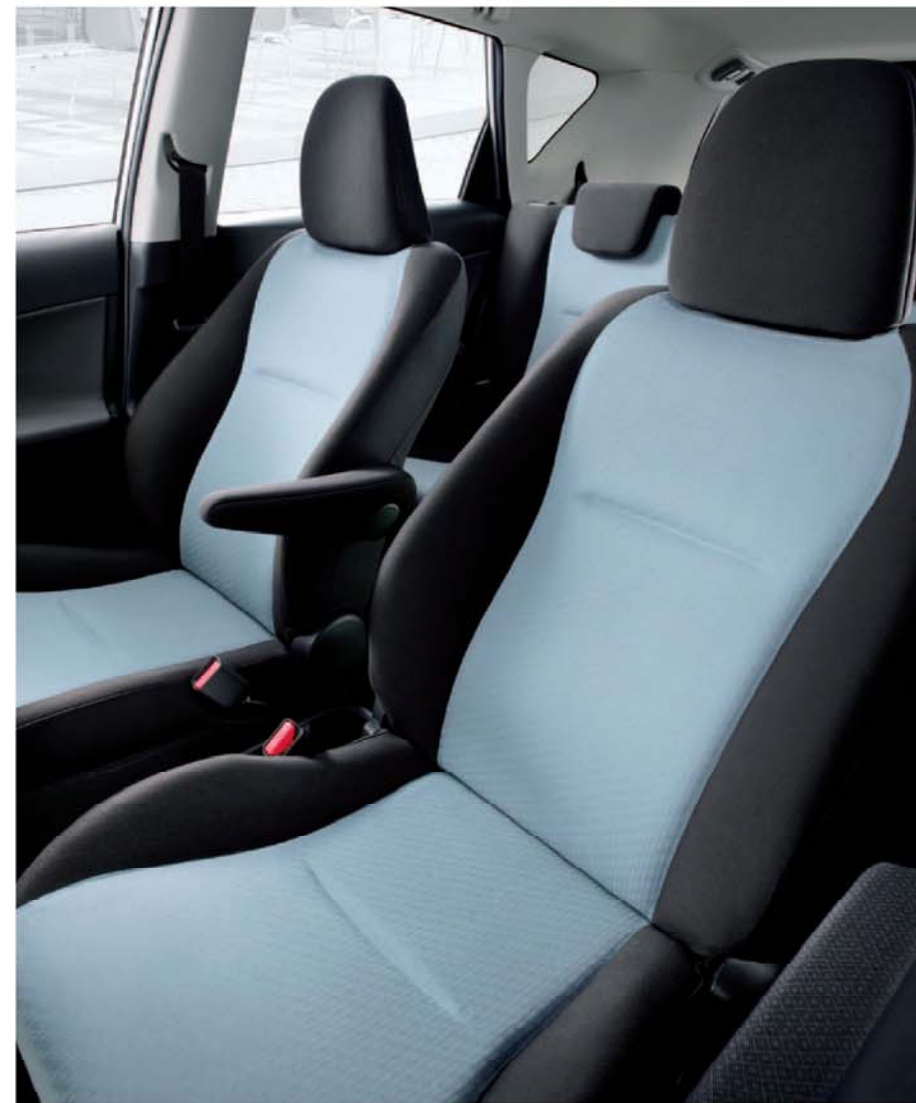

■写真の計器盤は機能説明のために各ランプを点灯させたものです。実際の走行状態を示すものではありません。  
■室内の写真は機能説明のためにボディの一部を切断したカットモデルです。



**S**

Photo: 1.5S。ボディカラーは  
ブラックマイカ(209)。内装色はブラック。  
マルチフレクターディスチャージヘッドランプ、  
CD+AM/FM&AUX端子はメーカーオプション。



























































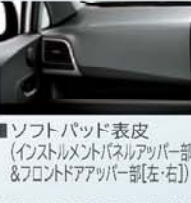

■写真の計器盤は機能説明のために各ランプを点灯させたものです。実際の走行状態を示すものではありません。  
■室内の写真は機能説明のためにボディの一部を切断したカットアウトです。



# Grade Equipment

グレード別装備比較

グレード	エクステリア	エアコン・シフトノブ	ラゲージスペース	ステアリング・メーター その他	タイヤ・ホイール	インテリア 専用装備	ドア・キー															
<b>G</b>	 <ul style="list-style-type: none"> <li>■ハロゲンヘッドランプ</li> <li>■メッキフロントグリル</li> </ul>	 <ul style="list-style-type: none"> <li>■リヤコンビネーションランプ 【バルブ(1.3L車) LED(1.5L車)】</li> </ul>	 <ul style="list-style-type: none"> <li>■スーパーUVカットガラス (フロントドア)</li> </ul>	 <ul style="list-style-type: none"> <li>■オートエアコン</li> <li>■本革巻きシフトノブ</li> </ul>	 <ul style="list-style-type: none"> <li>■アジャスタブルデッキボード (2WD)*</li> </ul>	 <ul style="list-style-type: none"> <li>■デッキアンダートレイ (4WD)</li> </ul>	 <ul style="list-style-type: none"> <li>■本革巻き3本スポークステアリング(ブラック)</li> <li>■メーター</li> </ul>	 <ul style="list-style-type: none"> <li>■175/60R16タイヤ&amp;5½Jスチールホイール(樹脂フルキャップ)</li> </ul>	 <ul style="list-style-type: none"> <li>■ソフトパッド表皮 (インストールパネル上部部&amp;フロントドア上部部[左・右])</li> </ul>	 <ul style="list-style-type: none"> <li>■高輝度シルバー塗装 (レジスター・シフトレバー・ベゼル)</li> </ul>	 <ul style="list-style-type: none"> <li>■運転席アームレスト</li> </ul>	 <ul style="list-style-type: none"> <li>■スマートエントリー&amp;スタートシステム*</li> </ul>										
<div style="display: flex; align-items: center;"> <div style="margin-right: 10px;"> <p><b>G</b></p> <p>設定色 ベージュ</p> </div> <div>   </div> </div> <p>●内装色のベージュは設定色(ご注文時に指定が必要です。指定がない場合はブラックになります)。</p>																						
<b>X</b>	 <ul style="list-style-type: none"> <li>■ハロゲンヘッドランプ</li> <li>■メッキフロントグリル</li> </ul>	 <ul style="list-style-type: none"> <li>■リヤコンビネーションランプ 【バルブ(1.3L車) LED(1.5L車)】</li> </ul>	 <ul style="list-style-type: none"> <li>■マニュアルエアコン</li> <li>■ウレタンシフトノブ</li> </ul>	 <ul style="list-style-type: none"> <li>■デッキアンダートレイ (2WD)*</li> </ul>	 <ul style="list-style-type: none"> <li>■デッキアンダートレイ (4WD)</li> </ul>	 <ul style="list-style-type: none"> <li>■ウレタン3本スポークステアリング(ブラック)</li> <li>■メーター</li> </ul>	 <ul style="list-style-type: none"> <li>■175/60R16タイヤ&amp;5½Jスチールホイール(樹脂フルキャップ)</li> </ul>	 <ul style="list-style-type: none"> <li>■ブラック (レジスター・シフトレバー・ベゼル)</li> </ul>			 <ul style="list-style-type: none"> <li>■ワイヤレスドアロックリモートコントロール</li> </ul>											
<p><b>XとX"V Package"の装備相違点</b></p> <table border="1"> <thead> <tr> <th></th> <th>サイドターンランプ付カラードドアミラー</th> <th>アウトサイドドアハンドル</th> <th>ガラス (リヤドア・リヤクォーター・バックドア)</th> <th>シフトノブ下部</th> </tr> </thead> <tbody> <tr> <td>X"V Package"</td> <td>電動リモコン</td> <td>ブラック</td> <td>UVカットグリーン</td> <td>ブラック</td> </tr> <tr> <td>X</td> <td>電動格納式リモコン</td> <td>カラード</td> <td>UVカットプライバシー</td> <td>メッキ</td> </tr> </tbody> </table>								サイドターンランプ付カラードドアミラー	アウトサイドドアハンドル	ガラス (リヤドア・リヤクォーター・バックドア)	シフトノブ下部	X"V Package"	電動リモコン	ブラック	UVカットグリーン	ブラック	X	電動格納式リモコン	カラード	UVカットプライバシー	メッキ	
	サイドターンランプ付カラードドアミラー	アウトサイドドアハンドル	ガラス (リヤドア・リヤクォーター・バックドア)	シフトノブ下部																		
X"V Package"	電動リモコン	ブラック	UVカットグリーン	ブラック																		
X	電動格納式リモコン	カラード	UVカットプライバシー	メッキ																		
<b>L'épice</b>	 <ul style="list-style-type: none"> <li>■ハロゲンヘッドランプ</li> <li>■L'épice専用メッキフロントグリル</li> <li>■L'épice専用カラードフロントバンパー</li> </ul>	 <ul style="list-style-type: none"> <li>■リヤコンビネーションランプ (クリアタイプ) 【1.5L車:LED 1.3L車:バルブ】</li> </ul>	 <ul style="list-style-type: none"> <li>■スーパーUVカットガラス (フロントドア)</li> </ul>	 <ul style="list-style-type: none"> <li>■マニュアルエアコン (専用パネル)</li> <li>■L'épice専用本革巻きシフトノブ</li> </ul>	 <ul style="list-style-type: none"> <li>■デッキアンダートレイ (2WD)</li> </ul>	 <ul style="list-style-type: none"> <li>■デッキアンダートレイ (4WD)</li> </ul>	 <ul style="list-style-type: none"> <li>■L'épice専用本革巻き3本スポークステアリング(ブラック+グレー)</li> <li>■メーター</li> </ul>	 <ul style="list-style-type: none"> <li>■175/60R16タイヤ&amp;5½Jスチールホイール(専用樹脂フルキャップ)</li> </ul>	 <ul style="list-style-type: none"> <li>■ソフトパッド表皮 (インストールパネル上部部&amp;フロントドア上部部[左・右])</li> </ul>	 <ul style="list-style-type: none"> <li>■高輝度シルバー塗装 (レジスター・シフトレバー・ベゼル)</li> </ul>	 <ul style="list-style-type: none"> <li>■運転席アームレスト</li> </ul>	 <ul style="list-style-type: none"> <li>■ワイヤレスドアロックリモートコントロール</li> </ul>										
<div style="display: flex; align-items: center;"> <div style="margin-right: 10px;"> <p><b>L'épice</b></p> <p>専用装備</p> </div> <div>     </div> </div> <p>■専用内装色(ライトブルー&amp;ブラック) ■シート表皮(専用色) ■ドアトリム(専用色) ■グレードエンブレム</p>																						
<b>S</b>	 <ul style="list-style-type: none"> <li>■ハロゲンヘッドランプ(スモークタイプ)</li> <li>■メッキフロントグリル(スモークタイプ)</li> <li>■フロントフォグランプ</li> </ul>	 <ul style="list-style-type: none"> <li>■LEDリヤコンビネーションランプ (クリアタイプ)</li> </ul>	 <ul style="list-style-type: none"> <li>■スーパーUVカットガラス (フロントドア)</li> </ul>	 <ul style="list-style-type: none"> <li>■オートエアコン</li> <li>■S専用本革巻きシフトノブ (オレンジステッチ)</li> </ul>	 <ul style="list-style-type: none"> <li>■アジャスタブルデッキボード</li> </ul>		 <ul style="list-style-type: none"> <li>■S専用本革巻き3本スポークステアリング(ブラック+オレンジステッチ)&amp;パドルシフト</li> <li>■S専用メーター</li> </ul>	 <ul style="list-style-type: none"> <li>■185/60R16タイヤ&amp;5½Jアルミホイール</li> </ul>	 <ul style="list-style-type: none"> <li>■ソフトパッド表皮 (インストールパネル上部部&amp;フロントドア上部部[左・右])</li> </ul>	 <ul style="list-style-type: none"> <li>■高輝度シルバー塗装 (レジスター・シフトレバー・ベゼル)</li> </ul>	 <ul style="list-style-type: none"> <li>■運転席アームレスト</li> </ul>	 <ul style="list-style-type: none"> <li>■スマートエントリー&amp;スタートシステム</li> </ul>										
<div style="display: flex; align-items: center;"> <div style="margin-right: 10px;"> <p><b>S</b></p> <p>専用装備</p> </div> <div>       </div> </div> <p>■サイドマッドガード ■マフラーカッター ■パドルシフト ■オレンジステッチ ■ユーロサスペンション ■リヤディスクブレーキ</p>																						

\*車いす仕様車は設定が異なります。  
 ■写真の計器盤は機能説明のために各ランプを点灯させたものです。実際の走行状態を示すものではありません。  
 装備類の詳細な設定につきましては、38-39ページの主要装備一覧表をご覧ください。

# Wide Selection

お気に入りの一台を選べるラインアップ

## G



Photo: 1.5G。ボディカラーはシルバーメタリック(1F7)。内装色はブラック。

	メーカー希望小売価格*1		北海道地区メーカー希望小売価格*2	
		消費税抜き		消費税抜き
1.3L 2WD	1,595,000円	1,519,048円	1,618,100円	1,541,048円
2WD	1,710,000円	1,628,571円	1,728,900円	1,646,571円
1.5L 4WD	1,863,000円	1,774,286円	1,879,800円	1,790,286円

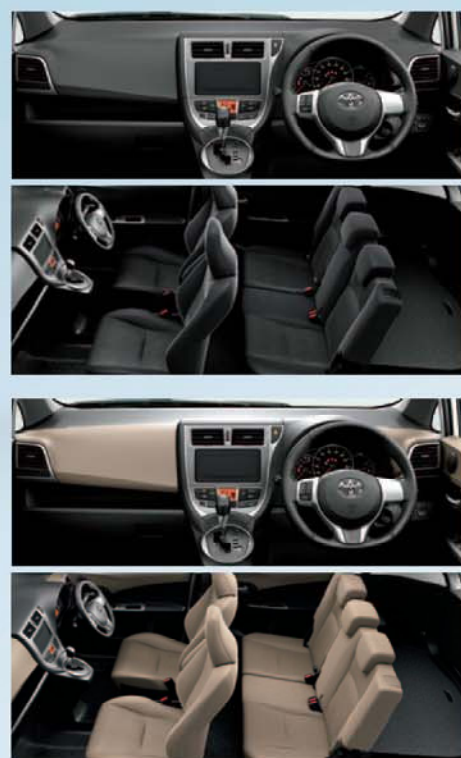

Photo(下二段): 1.5G。内装色のベージュは設定色(ご注文時に指定が必要です。指定がない場合にはブラックになります)。

## X



Photo: 1.5X。ボディカラーはターコイズメタリック(777)。内装色はブラック。

	メーカー希望小売価格*1		北海道地区メーカー希望小売価格*2	
		消費税抜き		消費税抜き
1.3L 2WD	1,440,000円	1,371,429円	1,463,100円	1,393,429円
2WD	1,555,000円	1,480,952円	1,573,900円	1,498,952円
1.5L 4WD	1,708,000円	1,626,667円	1,724,800円	1,642,667円

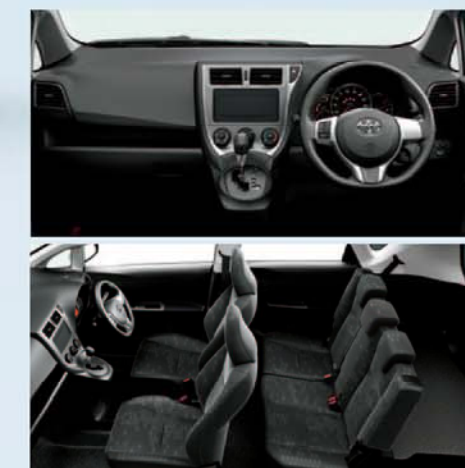

## L'épice



Photo: 1.5L'épice。ボディカラーはディープアメジストマイカメタリック(9AH)。内装色はライトブルー&ブラック。

	メーカー希望小売価格*1		北海道地区メーカー希望小売価格*2	
		消費税抜き		消費税抜き
1.3L 2WD	1,510,000円	1,438,095円	1,533,100円	1,460,095円
2WD	1,625,000円	1,547,619円	1,643,900円	1,565,619円
1.5L 4WD	1,778,000円	1,693,333円	1,794,800円	1,709,333円



Photo(下二段): 1.5L'épice。内装色のブラックは設定色(ご注文時に指定が必要です。指定がない場合にはライトブルー&ブラックになります)。

## S



Photo: 1.5S。ボディカラーのホワイトパールクリスタルシャイン(070)<31,500円>はメーカーオプション。内装色はブラック。

	メーカー希望小売価格*1		北海道地区メーカー希望小売価格*2	
		消費税抜き		消費税抜き
1.5L 2WD	1,815,000円	1,728,571円	1,833,900円	1,746,571円

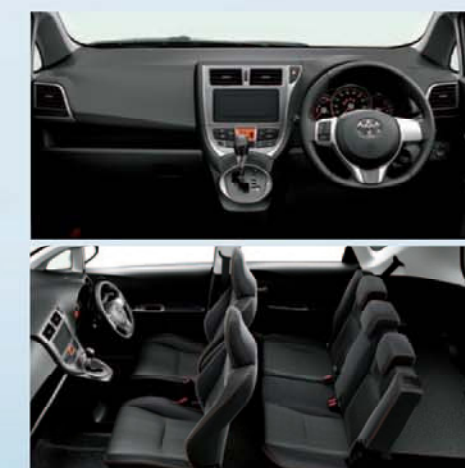

# X “V Package”



Photo: 1.5X “V Package” (4WD)。  
ボディカラーはスーパーレッドV(3P0)。内装色はブラック。

	メーカー希望小売価格*1		北海道地区メーカー希望小売価格*2	
		消費税抜き		消費税抜き
1.3L 2WD	1,377,000円	1,311,429円	1,393,800円	1,327,429円
1.5L 4WD	1,645,000円	1,566,667円	1,655,500円	1,576,667円

# Welcab ウェルキャブ

## G/X 車いす仕様車



Photo: 1.5G 車いす仕様車(タイプI) “助手席側リヤシート付”。  
ボディカラーはスーパーホワイトII (040)。



Photo: 1.3X 車いす仕様車(タイプI) “助手席側リヤシート付”。  
ボディカラーはライトブルーマイカメタリック(8S7)。



	メーカー希望小売価格*1 (消費税非課税)	北海道地区メーカー希望小売価格*2 (消費税非課税)
G 1.5L 2WD	1,987,000円	2,005,000円
X 1.3L 2WD	1,772,000円	1,794,000円

\*車いす仕様車(タイプI) “助手席側リヤシート付”は「型式指定自動車」のため、持ち込み登録の必要はありません。

Photo: 1.3X 車いす仕様車(タイプI) “助手席側リヤシート付”。  
内装色はブラック。

\*1.沖縄地区は価格が異なります。 \*2.北海道地区の価格には寒冷地仕様が含まれます。 ■車いす仕様車の消費税は非課税となります。  
■価格はメーカー希望小売価格<(消費税込み)>12年7月現在のもの>で参考価格です。価格、取付費は販売店が独自に定めていますので、詳しくは各販売店におたずねください。  
■価格はタイヤパンク応急修理キット、タイヤ交換用工具付の価格です。 ■価格にはオプション価格は含まれません。 ■保険料、税金(除く消費税)、登録料などの諸費用は別途申し受けます。  
■写真の計器盤は機能説明のために各ランプを点灯させたものです。実際の走行状態を示すものではありません。  
■室内の写真は機能説明のためにボディの一部を切断したカットモデルです。 ■自動車リサイクル法の施行により、39ページ記載のリサイクル料金が別途必要となります。 20

# Color Variation

## スタイリッシュに彩るカラー

### ボディカラー



ホワイトパールクリスタルシャイン<070>  
メーカーオプション



シルバーマトリック<1F7>



ブラックマイカ<209>



スーパーレッドV<3P0>



ターコイズメトリック<777>



ライトブルーマイカメトリック<8S7>



サテンブルーマイカメトリック<8V9>



ディープアメジストマイカメトリック<9AH>

車いす仕様車 専用色  
スーパーホワイトII<040>



### シートカラー

#### ブラック



ファブリック(G / L'épice用)



ファブリック(X用)



ファブリック(S用)

#### ベージュ



ファブリック(G用)

#### ライトブルー&ブラック



ファブリック(L'épice用)

標準設定

設定あり(ご注文時にご指定ください)

メーカーオプション(ご注文時に申し受けます)

グレード	G		X / X*V Package*		L'épice		S		車いす仕様車	
	ブラック	ベージュ	ブラック	ライトブルー&ブラック	ブラック	ブラック	ブラック	ベージュ	ブラック	
ホワイトパールクリスタルシャイン<070>	31,500円(消費税抜き30,000円)						30,000円(消費税非課税)			
シルバーマトリック<1F7>										
ブラックマイカ<209>										
スーパーレッドV<3P0>										
ターコイズメトリック<777>										
ライトブルーマイカメトリック<8S7>										
サテンブルーマイカメトリック<8V9>										
ディープアメジストマイカメトリック<9AH>										
スーパーホワイトII<040>										

■価格はメーカー希望小売価格<消費税込み>12年7月現在のもの>で参考価格です。価格、取付費は販売店が独自に定めていますので、詳しくは各販売店におたずねください。  
■ボディカラーおよび内装色は撮影、印刷インキの関係で実際の色とは異なって見えることがあります。

## Packaging

コンパクトなのにゆとりある室内

▶ コンパクトボディにゆとりの空間が広がっているから、家族みんなでのドライブも、のびのびと楽しめます。

### ゆとりを感じられる頭上のスペース。 ヘッドクリアランス

天井の両端を角張らせ、頭の上に大きなスペースをつくりました。スタイリッシュな外観からは想像できないほどの広がりです。



### 足もとからくつろげる広さ。 後席のゆとり

後席の方のひざまわりや足もとにもゆとりを確保。十分なクッションの厚みなどにより快適な座り心地も実現しています。

### 乗り降りもスムーズに。 乗降性のよさ

腰を無理に曲げずに乗降できる自然な高さにシートを設定。さらにドア内側を足のつま先が引っかかりにくい形状にしました。

ゆとりの室内空間とコンパクトボディを両立。

### ボディサイズ

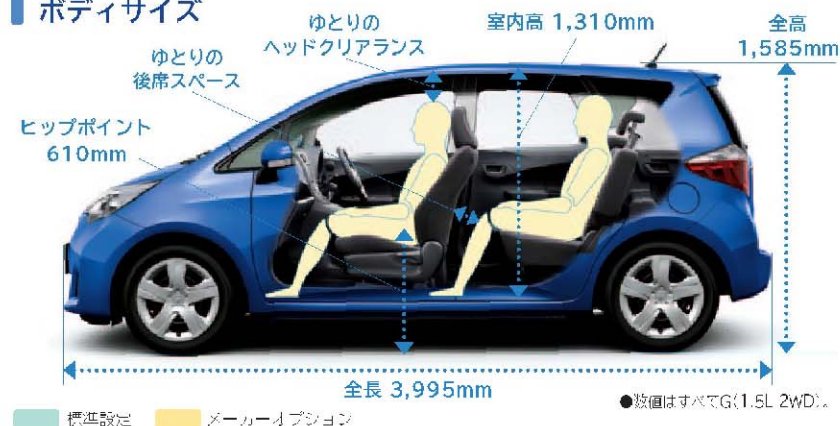

### 曲り角の多い街中でも運転しやすい。 最小回転半径



## Seat Arrangement

自在に使えるシート

▶ 街で気に入ったチェストを見つけても、ラクティスならそのまま積んで帰れます。

**ラゲージモード** リヤシートを全て倒すとフラットなスペースが広がり、大きな物も載せられます。



**通常モード** 大人5人がゆったり座れる広さを確保しながら、物もしっかり載せられます。



**ハーフラゲージモード** リヤシートを6:4で分割して倒すことができるため、3人乗車しながら長さのある物を載せることができます。



### 2WD レバーを片手で引くだけの使いやすさ。 6:4分割チルトダウン機構リヤシート(遠隔可倒レバー付)

レバーを片手で引くだけでリヤシートの背もたれがパタッと倒れ、フラットなラゲージスペースが出現。クルマのサイドに移動して操作する手間もはぶかれます。

G\* X\* X\*Y Package\* L'Épice S



### 4WD スムーズな方法でフラットなスペースを確保。 6:4分割ダブルフォールディングリヤシート

リヤシートのクッションを前方に引き上げ、シートの背もたれを倒すだけのシンプルな格納方法。スムーズに広々としたスペースが生まれます。

G X X\*Y Package L'Épice



■室内の写真は機能説明のためにボディの一部を切り取ったカットアップです。 ■ラゲージスペースの写真はスペース説明のためのものであり、通常以外のシートアレンジをするか、走行できない場合や、ご注意ください。必ず取扱書をご覧ください。 ■走行時には後方視界確保、歩道の転倒防止にご注意ください。 ※車種・グレードにより設定が異なります。 装備の詳細な設定につきましては、38-39ページの主要装備一覧表をご覧ください。

## Luggage Space

使いやすく大容量のラゲージスペース

▶ 家族で旅行に出かけるときもたくさんの物を積んでいけるから、楽しい思い出もたくさん持ち帰れます。



ゆとりの大きさ  
開口高(最大) **850mm**

開口幅(最大) **1,030mm**

積み降ろしもラクラク  
開口地上高 **615mm**

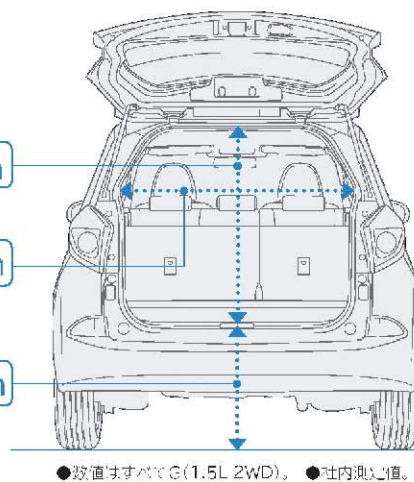

大きな物もさっと積み込めます。  
**大開口バックドア**

ラゲージスペースの開口を大きく設定することで、物の出し入れをスムーズに行えます。たくさんの物を積める余裕のスペースを最大限に活用できます。

積みやすい高さ。  
**開口地上高**

開口部下端の地上高を、615mmの位置に設定。開口部とラゲージスペースの段差がないフラットな床面と合わせ、物の出し入れを無理のない姿勢で行うことができます。

標準設定    メーカーオプション

▶ 背の高い観葉植物などを載せたいときなど、物に合わせて高さを変えられる機能も。

用途に合わせて荷室の高さを調整可能。  
**アジャスタブルデッキボード**

通常は荷物の出し入れがしやすいように、開口部と荷室の段差がないフラットな床面。背の高い物を載せるときには、最大1,200mmの荷室高を確保できます。

G 2WD\*    S



荷室高 **910mm\***

アジャスタブルデッキボードを下げると

荷室高 **1,030mm\***

アジャスタブルデッキボードを取り外すと

最大荷室高 **1,200mm\***



※パノラマビュー装着車の荷室高は-65mmになります。  
●数値はすべてG(1.5L 2WD)。●社内測定値。

ラゲージをすっきり整理整頓。  
**デッキアンダートレイ**

ふだんはあまり使わないけれど、いつも載せておきたいものをしまっておくのに便利。仕切り付なので、小物や工具類を分けてすっきり収納できます。

2WD用 X\* X\*V Package\* L'Épice 4WD用 G X X\*V Package\* L'Épice

■応急対応スペアタイヤをメーカーオプション選択した場合は、2WD用デッキアンダートレイは下段が装着されません。また、4WD用デッキアンダートレイは中央部分が装着されません。



■ラゲージスペースの写真はスペース説明のためのものであり、通常以外のローアングルスすると走行できない場合や、ご注意ください。項目があり、必ず取扱冊子をご覧ください。 ■走行時には後方視界確保、荷物の転倒防止にご注意ください。

\*三つ爪仕様車は設定が異なります。取扱冊子の詳しい設定につきましては、38-39ページの主要装備一覧表をご覧ください。

▶ すぐに取り出したい物や、かくしておきたい物など、多彩な収納スペースにすっきりしまっておけます。

フタ付の収納で、見た目にもすっきりとします。  
**助手席インパネアッパーボックス 1**



●写真はCD+AM/FM&AUX端子装着車。

フタがないので、さっと取りやすいスペースです。  
**助手席トレイ 2**



●写真はCD+AM/FM&AUX端子装着車。

グローブボックス内に買い物フックもついています。  
**助手席グローブボックス&買い物フック 3**



地図や雑誌などの収納に便利です。  
**助手席シートバックポケット 4**

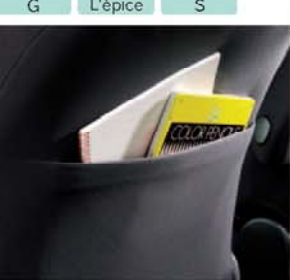

4つのカップホルダー。仕切りを外せば小物入れに。  
**センターコンソール 5**



ペットボトルの他に、A4サイズの地図や雑誌も収納できます。  
**ボトルホルダー&ドアポケット 6**



▶ ショッピングのとき手荷物をいっぱい抱えていても、バッグやポケットからキーを出さずに乗り込めます。

キーを取り出さずにドアロック&ドアロック解除。  
**スマートエントリー&スタートシステム**

スマートキーをポケットなどに携帯していれば、アウトサイドドアハンドルのタッチセンサーに触れるだけでドアロックでき、ドアハンドルを軽く握るだけでドアロックを解除できます。ブレーキを踏みながらエンジンスイッチを押せばエンジンを始動できます。



注意: 懐かみ型心臓ペースメーカー等の機器をご使用の方は、電波により医用電気機器に影響を及ぼすおそれがありますので、車両に搭載された発信機から約22cm以内に懐かみ型心臓ペースメーカーが近づかないようにしてください。電波発信を停止することもできますので販売店にご相談ください。

▶ 自分の体にあわせてラクな姿勢で運転できるから、長時間のドライブも快適です。

ステアリングを運転しやすい位置に。  
**チルトステアリング**

ステアリングを上下30mmの幅で調整可能。最適な角度に設定して運転することができます。



自分の体にあわせてベストポジションへ。  
**運転席上下アジャスター&フロントシートスライド**

座りながら、レバーでスムーズに運転席の高さを調整できるシートアジャスター。運転する方の体格に合わせて、上下60mmの幅で調整できるので、長時間のドライブもラクな姿勢で運転できます。またフロントシートは、240mm(24段階)の小さきみな幅で前後の調整が可能です。



後退時の視界をサポート。  
**バックモニター**

車庫入れや縦列駐車などの後退時に後方視界をサポート。距離の目安線となるガイド線を表示します。 **全車**



■カメラが映し出す範囲は限られています。後退時には必ず直接バックモニターカメラ後方を確認しながら運転してください。  
■ガイド線は、ステアリング操作を行っても固定となります。

ロングドライブなどで体をちょっと休ませたいときに。  
**運転席アームレスト**

G L'epice S



すばやく身だしなみをチェックできます。  
**バニティミラー付サンバイザー**

運転席+助手席バニティミラー G S  
運転席バニティミラー X X'V Package L'epice



荷物の固定に役立ちます。  
**デッキフック**

G\* X\* X'V Package\*  
L'epice S



# Comfort

ずっとそこに居たくなる快適性



Drive Beautyとは車内空間で心地よく快適な時間を過ごしていただくための、「美」「健」「癒」に配慮した快適アイテムの総称です。

## 日焼けを気にせず、ドライブできます。 スーパーUVカットガラス(フロントドア)

日焼けの原因となる紫外線を約99%カット\*1するドアガラスを採用。前席に乗り込まれた方のお肌を、直射日光から前方だけでなく横からもしっかりと守ります。手袋や日焼け止めと同じような効果\*2があるので、紫外線の強い時間帯でも気軽に出かけられます。

G S L'epice

\*1. トヨタ自動車(株)調べ。 \*2. 日焼けには個人差があります。  
●UVカット機能付フロントウィンドシールドグリーンガラスも紫外線を約99%カットします。



## 室内のデザインにマッチさせた2種類のエアコン。 すばやく室内の気温を快適に調節します。 オートエアコン/マニュアルエアコン



オートエアコン G S  
マニュアルエアコン X X'V Package L'epice

## 前席周辺の花粉をすばやく除去。 花粉除去モード

オートエアコンにはスイッチひとつで前席周辺の花粉をすばやく除去する花粉除去モードを搭載しています。



## クルマの中でエステ気分。高演色LED照明は、 車内でのメイク直しをサポート。 ナノイー\*ドライブシャワー

ナノイー\*1を発生する機能があるので、ドライブしながらエステ気分を楽しめます。また、自然な肌の色を引き出す高演色LED照明は、光の方向も調節できて使いやすいです。

\*1. ナノイー(nanoe)=nano-technology | electric. 最先端のテクノロジーから生まれた「水にまつまれている電気を帯びたイオン」のこと。酸化性の「ナノイー」は、肌のうるおいをキープしたり、よどみのない髪\*2。 ※パナソニック株式会社調音による「ナノイー」音響効果の調音。効果は季節、気圧、湿度、使用時間、吸入によって異なります。  
■次のような方にぜひ! しないでください。 →妊娠中の方(ホーンバランスが不安定で胎動の異常) ・じんそくのか ・肌や身体に異常を感じたら、すぐ、使用を中止してください。  
●「nanoe」、「ナノイー」、及び「nanoe」マークは、パナソニック株式会社の商標です。 ●販売店装着オプションの詳細は販売店にてご確認ください。



標準装備 メーカーオプション

## 天気のいい日におでかけすることが、 ますます楽しくなる心くばりがあります。

おどろくほどの、明るさ、開放感。  
広さはクラストップレベル。  
パノラマルーフ



明るい青空のときも、満天の星空のときも、開放感たっぷりの爽快なドライブを体感できるパノラマルーフ。頭の上に広がる景色を思いっきり楽しめます。スイッチひとつでシェードを自動開閉できる簡単操作。外側からは室内が見えにくいガラスを採用し、プライバシーにも配慮しています。

G(2WD)\*



## 目的地までの時間があっという間に感じるのは、 心地よい音楽が流れているから。

目的地をすばやく検索。ワンセグTV\*2も見ることができます。  
HDDシンプルナビゲーションシステム\*3\*4

操作しやすい7型ワイドディスプレイと大容量の40GBのHDDを搭載したシンプルナビゲーションシステム。オーディオには、HDDに最大3,000曲\*5録音できるサウンドファイブフリー機能を搭載。さらにDVDビデオ、音楽CDの再生やワンセグTV、AM/FMの受信も可能。その他にもタイムリーな交通情報が得られるVICS(FM多重)情報の受信\*6もできます。販売店装着オプションのiPodケーブルを接続することで、ナビ画面でiPodの操作も可能です。 ●全車



\*2.販売店装着オプションの地上デジタルTVチューナーを装着することで、12チャンネルの視聴もできます。  
\*3.安全のため、走行中、一部操作できない機能があります。また、TV放送・DVDビデオ再生・FM多音文字放送は安全のため走行中は画像が消え、音声だけとなります。またFM多音文字放送は、局次・交通情報・気象情報・緊急情報に限り、走行中は表示されます。 \*4.ディスクによっては再生できない場合があります。 \*5.ATRAC3 132kbps/1曲4MB換算した場合。なおHDDに録音された音楽データを他のナビゲーションや音楽機器へコピーすることはできません。

\*6.VICS(道路交通情報通信システム)は生体情報の変更等により、一部の情報が表示されなくなる場合があります。また、VICS提供局以外のFM多音放送を聴いている時はナビ画面を閉じている時は受信できません。あらかじめご了承ください。 ※本ナビゲーションシステムはG-BOOKに対応していません。 ■画面はイメージ合成です。 ●iPodは米国及び他の国々で登録されたApple Inc.の商標です。

## 内装デザインとコーディネートしたシンプルデザインを採用。 CD+AM/FM&AUX端子

携帯型音楽プレーヤーを、別売りのケーブルを使って接続できるAUX端子も装着されます。

※AUX端子は、HDDシンプルナビゲーションシステム選装時にオプションで装着されます。

●全車



## ステアリングから手を離すことなくオーディオを操作可能です。 ステアリングスイッチ

※ステアリングスイッチは、販売店装着オプションのナビゲーションオーディオシステムを運転した場合はご利用いただけます。



## ドライブをクリアなサウンドで演出します。 スピーカー

6SP A フロントスピーカー(16cm)  
B リヤスピーカー(16cm)  
C ツィーター  
4SP A フロントスピーカー(16cm)  
B リヤスピーカー(16cm)  
G S X X'V Package L'epice



\*写真は仕様車は設定が異なります。搭載機種の詳しい設定につきましては、38-39ページの主要装備一覧表をご覧ください。



# Performance

軽快な走りを実現する性能

街中でも、高速道路でのロングドライブにおいても、軽快な走りを実現。しかも低燃費だから、毎日乗りたくなる走行性能です。



「平成27年度燃費基準」\*1をクリアしています。  
**1.5L 1NZ-FE VVT-i\*2エンジン**

ストップ＆ゴーの多い街中での走行で多く使用する低中速域でのトルクを十分に確保。同時に高速道路での走りなどでも十分に楽しめる加速性能も実現しています。

1.5L 1NZ-FE VVT-iエンジン燃料消費率			
	2WD車	4WD車	車いす仕様車 (2WD)
JCO8	19.0 km/L	16.6 km/L	19.0 km/L

日常での走り活躍する、実用性の高い低燃費エンジンです。  
**1.3L 1NR-FE Dual VVT-iエンジン**

吸・排気バルブの開閉タイミングを最適にコントロールするDual VVT-iを採用し、低中速域でのトルクと高速域での出力の向上を両立しています。

1.3L 1NR-FE Dual VVT-iエンジン燃料消費率		
	2WD車	車いす仕様車 (2WD)
JCO8	18.4 km/L	18.0 km/L

スマートストップでさらにエコドライブ。  
**アイドリングストップ機能(Toyota Stop & Start System)**

信号待ちや一時停止時に、エンジンのアイドリングを自動的にストップ\*3。ブレーキを離すだけで、素早く再始動します。またアイドリングストップ状態でも、オーディオやナビは使用可能です。エアコンは送風風に切り替わりますが\*4、車内外の環境に応じて自動的にエンジンを始動し、エアコンを作動。快適性を優先します。

1.5L アイドリングストップ機能付車 燃料消費率		1.3L アイドリングストップ機能付車 燃料消費率	
	2WD車		2WD車
JCO8	20.6 km/L	19.6 km/L	

**瞬間に Stop**

ブレーキを踏むだけ

停車すると、瞬間にエンジンをストップ。アイドリングストップ中に、シフトをP・Nレンジへ入れてもエンジンの停止状態は継続されます。

**再始動**

ブレーキを離すだけ

ブレーキを離すと、スムーズに発進。エンジンを停止させた直後でも、素早く再始動することが可能です。

**もちろん、坂道発進もスムーズに。**

坂道でアイドリングストップ状態から再始動する時、坂道発進補助機能が車内の後退を抑制します。

\*1. 省エネ法に基づき定められている燃費目標基準。 \*2. VVT-i: Variable Valve Timing-intelligent \*3. シフトがDレンジの状態でもブレーキを踏むとエンジンを自動的にストップします(エンジン停止は、いくつもの条件があります。詳しくは取扱説明書をご覧ください)。 \*4. オートエアコン送風風の切り替えは一部条件では送風を停止することもあります。 \*X"V"バックログ、車いす仕様車をのぞく。  
 ●燃料消費率は定められた試験条件での値です。お客様の運転状況(気象、渋滞等)や運転方法(急発進、エアコンの使用等)に応じて燃料消費率は異なります。  
 ●燃料消費率(燃費)の値はすべて国土交通省基準値。

標準設定 メーカーオプション

スポーティな走りを実現します。  
**ACTIVE CVTシステム**

7速スポーツシーケンシャルシフトマチックにCVT SPORTモードを加えたハイレスパンストランスミッションです。7速マニュアルの感覚でシフトチェンジを楽しめ、高い操作性で爽やかなレスポンスを実現します。SPORTモードでは、アクセルオンに対して高い応答性と伸びのある加速感を味わえます。

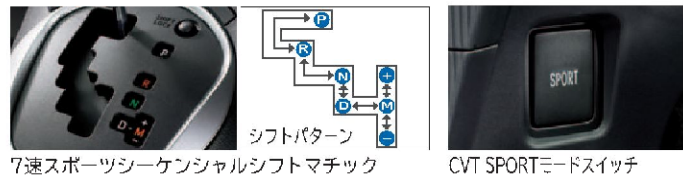

**パドルシフト**  
 ステアリングを握ったまま、指先の操作でシフトアップ、シフトダウンが可能。すばやいシフトチェンジを楽しめます。

駆動状態の切り替えが可能。  
**アクティブトルクコントロール4WD**

前輪駆動状態と4輪駆動状態をスイッチで選択できます。4WDオートモード時は最適な駆動力を後輪へ配分。通常の走行時は前輪駆動に近い状態で走行することで、燃費の向上にも貢献します。

一定速度で快適に走れます。  
**クルーズコントロール**

高速道路などを一定速度で走行したい場合に、スイッチ操作によりアクセルペダルを踏まなくても定速走行が可能になります。

視認性に優れた、シンプルなデザイン。  
**メーター**

見やすさを追求し、大きめのスピードメーターを中央に配置した3眼式メーターです。ヘッドランプ点灯時に文字はオレンジになります。

的確に必要な情報を確認できます。  
**マルチインフォメーションディスプレイ**

時計、外気温、シフトポジションの他に、瞬間燃費や平均燃費なども表示します。  
 表示内容 ODO TRIP 瞬間燃費 平均燃費 残り可能距離 ECO ODO  
 \*アイドリングストップ作動時、アイドリングストップ機能付車、設定。

環境に配慮した運転の目安になります。  
**エコドライブインジケータランプ**



いざという時のために、運転席の下に収納しています。  
**タイヤパンク応急修理キット**

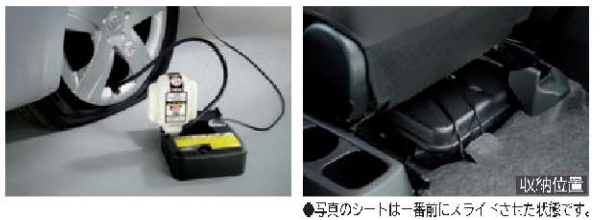

**S専用装備** スポーティな走りを楽しむための、さまざまな専用装備があります。

軽快で安定感のある特別な足まわり。  
**ユーロサスペンション**

スプリング、アブソーバー、スタビライザー、電動パワーステアリング制御をドイツのアウトバーンや欧州のコントロールードを走ってチューニング。優れた操縦安定性と乗り心地を両立しています。



●写真の計器盤は燃費規制のためにランプを点灯させたものであり、実際の走行状態を示すものではありません。装備類の詳細な設定につきましては、38-39ページの主要装備一覧表をご覧ください。



Photo:1.5G。ボディカラーはディープアメジストマイカメタリック(9AH)。パノラマルーフ、マルチリフレクターディスチャージヘッドランプはメーカーオプション。●写真は合成です。

## Safety

大きな安心を感じられる技術

雨の日や夜道も安心して走れるように、事故の防止に貢献するさまざまな備えをしています。

適切なブレーキ力と確かな制動安定性が得られるABSを全車標準装備しています。

### EBD\*1(電子制動力配分制御)付ABS

滑りやすい路面等でブレーキをかけた時に人のペダル操作ではできないほどの速さでブレーキ力を自動的に調整して、タイヤのロックを防ぐABS機能に加え、車両の走行状態に応じて前後・左右輪に理想的な制動力配分を行うEBD機能を採用。全席乗車時にも制動性能を確保し、旋回中の制動時においても左右輪の制動力をコントロールして車両安定性を確保します。

\*1.EBD[電子制動力配分制御]:Electronic Brake force Distribution

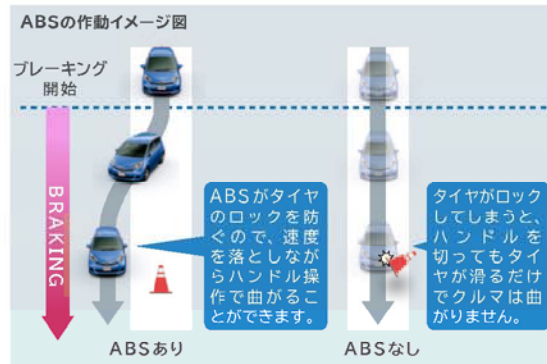

●急ブレーキは危険を回避するための反射的な行為です。それ以外は通常のブレーキ操作を行うようにしてください。

さまざまな状況下で、優れた操縦性と走行安定性を確保します。

### S-VSC\*2(ステアリング協調車両安定性制御システム)&TRC\*3

電動パワーステアリングとブレーキ制御(VSC、ABSなど)と駆動力制御(TRC\*3)の機能を協調させることで、車両の挙動を安定する方向に駆動力配分と操舵トルクをアシストするシステムです。 **2WD\*1**

\*2.S-VSC:Steering-assisted Vehicle Stability Control

\*3.TRC:Traction Control

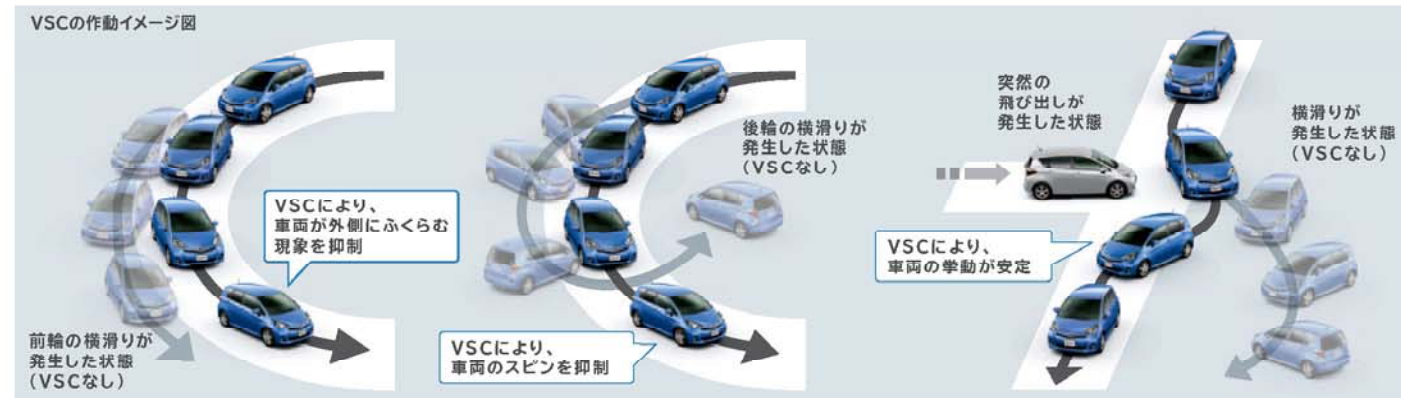

標準設定    メーカーオプション

### 夜道でも心強い明るさ。ディスチャージヘッドランプ

太陽光に近い色と大光量で、夜間の視界を確保。照射角度を一定に保つオートレベリング機能も採用し、先行車・対向車への眩しさの軽減にも配慮しています。



G\*2    L'epice    S

### 左右折時にまわりのクルマや歩行者からの視認性を確保します。サイドターンランプ付ドアミラー



### 後方車からの視認性を確保します。リヤコンビネーションランプ



### シングルワイパーで広いフロントガラスを効率的に拭けます。ウインドシールドワイパー



乗る人すべてが安心してドライブを楽しめるように、万一のときに備える先進の技術があります。

### 万一の衝突の備えに。SRS\*4エアバッグ/SRSサイドエアバッグ&SRSカーテンシールドエアバッグ

SRSエアバッグは、万一の衝突時に前方からの強い衝撃に対して作動。シートベルトの働きに合わせて、乗員の頭や胸への重大な傷害を軽減します。また車両側方からの衝突によって強い衝撃を受けた場合、SRSサイドエアバッグが乗員の胸部への衝撃を、SRSカーテンシールドエアバッグが乗員の頭部への衝撃を緩和します。

\*4.SRS[乗員保護補助装置]:Supplemental Restraint System

■SRSエアバッグは、シートベルトを補助する装置ですので必ずシートベルトをご着用ください。■すべてのエアバッグは衝突の条件によっては作動しない場合があります。■SRSエアバッグの写真は機能説明のためにSRSエアバッグが作動した状態を再現したものです。■SRSサイドエアバッグ&SRSカーテンシールドエアバッグは、実際の衝突時には衝突側のみ膨らみます。



SRSエアバッグ

SRSサイドエアバッグ&SRSカーテンシールドエアバッグ 全車

■チャイルドシートなどを助手席に装着する時は、後ろ向きにしないなど、ご注意ください。項目があります。必ず取扱書をご覧ください。■写真は機能説明のためにボディの一部を切断したカットモデルです。

### 前、横、後からの衝突を想定して安全性を追求。全方位コンパティビリティボディ構造

衝撃吸収ボディと高強度キャビンからなる衝突安全ボディ“GOA”\*5を進化させ、車重・車高の異なるクルマ同士の衝突時の共存を追求するコンパティビリティ\*6の概念を取り入れています。

\*5.GOA[Global Outstanding Assessment]:クラス世界トップレベルを追求している安全性評価。  
\*6.軽いクルマの衝突安全性確保と、重いクルマの加害性軽減によって双方の安全を図るという考え方。



### 歩行者のこともしっかり考慮。歩行者傷害軽減ボディ

万一の対人事故の場合、歩行者の頭部および脚部への衝撃を緩和する構造を採用しました。



### むち打ち傷害を軽減します。WIL\*7コンセプトシート

後方から衝突された際に背中がシートに沈み込み、頭と背中を同時に支えて頭部への衝撃を緩和します。

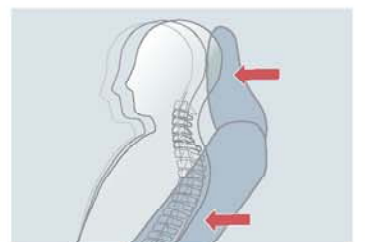

\*7.WIL[頸部傷害軽減]:Whiplash Injury Lessening

\*1.S.アイドリングストップ機能付車。 \*2.車いす仕様車は設定が異なります。 \*3.アイドリングストップ機能付車。装備類の詳細な設定につきましては、38-39ページの主要装備一覧表をご覧ください。

## Welfare

すべての方に移動する自由を



トヨタは、お体の不自由な方や高齢の方が、より快適に移動できるよう運転や乗り降りを助ける機能を装備したクルマをウェルキャブシリーズとしてラインアップしています。

車いすに座ったまま乗り降りできる車いす仕様車。車いすの方も、介助する方も、快適にお乗りいただける充実装備が満載です。

### 専用ハイルーフと静粛性による快適空間

高身長の方にも対応した専用のハイルーフボディを開発。ゆとりの室内高を確保し、快適なスペースを実現しました。また、各所に防音効果の高いパッドを内蔵し、静粛性も高めています。

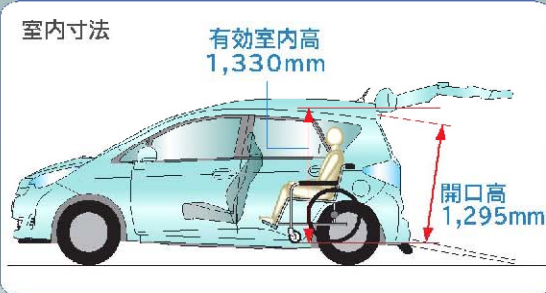

●有効室内高は、車いすの乗車位置で測定した数値。 ●社内測定値。

### シートアレンジ

車いすの方がお乗りの場合は4名、車いすをご利用にならない場合は5名の乗車が可能です。介助する方が隣に座れるので、車いすの方も安心してお乗りになることができます。



●写真は5名乗車時。

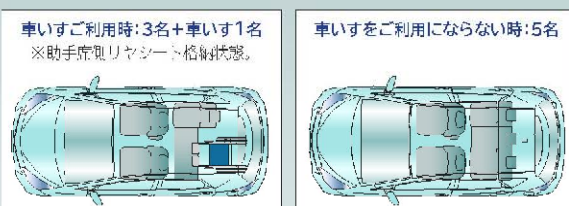

### リヤシート

ダイブイン機構によりソフトなフロアが出現。ダンパー機能により、リヤシートをスムーズに格納できます。

●写真は1.5G 車いす仕様車(タイプ1)“助手席側リヤシート付”。※G 車いす仕様車(タイプ1)のリヤシートは、Gのシート気流と一部異なります。



シートバックを前方に倒します。

シートを前方に巻き込み格納します。

### デッキトレイ

ティッシュボックスや手荷物などを置く事ができるデッキトレイを設置。車いすでお乗りの方が多目的に使えます。



### バックドアクッション

車いすを利用される方の頭の後方にクッションを設定しました。

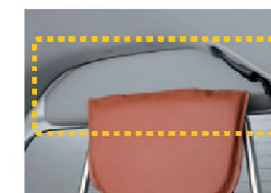

### 後輪エアサスペンション(車高降下機能付)

車高降下機能付の後輪エアサスペンションを採用することで車高を下げることができ、なだらかなスロープ角度(9.5°)を実現。車いすの方をスムーズに乗り降りできます。さらに、揺れの少ないソフトで快適な乗り心地も実現します。

Photo: 1.3X 車いす仕様車(タイプ1)“助手席側リヤシート付”。ボディカラーはスーパーホワイトII(040)。内装色はブラック。専用車いす取扱販売店装着オプション。

車いす仕様車(タイプ1)“助手席側リヤシート付”仕様は、「型式認定自動車」のため、持ち込み登録の必要がありません。

### 車いす用3点式シートベルト

車いす用シートベルトは3点式を採用。安心してお乗りになれます。

### 車いす固定装置



セーフティベルト・セーフティバー

車いす固定装置(リヤ電動式)

### 夜間照明灯

車いす乗車スペースの助手席側足もとに夜間照明灯を設置。夜間の乗降時に車いす固定装置周辺を明るく照らします。バックドアを開けると自動的に点灯します。



### 車いす用ハンドグリップ

車いすを利用される方の近い位置にグリップを設定。握みやすく安心してご乗車になれます。



左側

右側

※詳しい内容についてはウェルキャブカタログをご覧ください。装備類の詳細については、38-39ページの主要装備一覧表をご覧ください。



2005年からEco-VAS\*2を導入し、環境配慮設計をさらに強化。

### トヨタは「トータルクリーン\*1」をめざしています。

「トータルクリーン」を基本理念に、人と地球にやさしいクルマづくりを進めています。生産から廃棄にいたるトータルライフの視点により、環境への取り組みのひとつひとつをすべての過程で連携させ、クリーンなクルマづくりをめざします。さまざまな環境目標を、バランスを取りながら達成し、総合的に環境性能の向上を図ります。

### LCA(ライフサイクルアセスメント)\*3の実施

走行段階だけでなく、生産から廃棄までの全ライフサイクルで排出するCO<sub>2</sub>やその他の大気汚染物質の総量を従来型車に比べて低減しています。

- 自動車の生涯走行距離10万km(10年)を、JC08モードで走行した場合の結果です。
- トヨタではLCAにより相対的な環境メリットを確認することを目的としているため、評価結果は指数で示しています。また、CO<sub>2</sub>はtonレベル、それ以外の項目はkgレベルで排出されますので、指数を別に示しています。

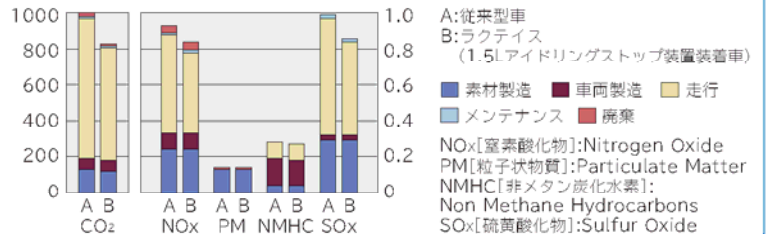

### 地球温暖化対策を実施しています。

- 温室効果ガスであるCO<sub>2</sub>排出量の低減をめざして、軽量・高効率なエンジンを搭載。可変バルブタイミング、電動パワーステアリングなどの採用により、低燃費を達成しています。
- エアコンの冷媒充填量を低減。さらに、冷媒にオゾン層を破壊しない代替フロンHFC-134aを採用。



1.5L(2WD) および 1.3Lアイドリングストップ機能付車



1.5Lアイドリングストップ機能付車

### 環境負荷物質を削減しています。

- 鉛、水銀、カドミウム、六価クロムの使用量を削減(業界目標を達成)。
- スピードメーター\*4、ディスチャージヘッドランプ\*4から水銀の使用を廃止。
- 内装部品の素材、加工法、接着剤の見直しにより、揮発性有機化合物(VOC\*5)の発生量を抑制し、車室内の臭いや刺激臭を軽減するなど、業界自主目標を達成。

### 都市環境のクリーン化に配慮しています。

- 三元触媒、可変バルブタイミング、空燃比補償装置などの採用により、排出ガスのクリーン化を推進。その結果、全車「平成17年基準排出ガス75%低減レベル」の認定を国土交通省より取得しています。



全車

### 積極的にリサイクルを行っています。

- リサイクル性に優れたTSOP\*6をバンパー、ラジエータグリルなどに積極的に採用。
- インストルメントパネルなどには効率的な解体位置を示す解体性向上マークを設定。
- 樹脂・ゴム部品には分別に役立つ材質マーキングを徹底。

\*1.トータルクリーン:「開発・生産・使用・廃棄」のすべての過程で環境との調和を図ることを意味します。 \*2.Eco-VAS[エコバス]:Eco-Vehicle Assessment System.車両開発責任者が企画段階で生産、使用、廃棄にいたるLCA(ライフサイクルアセスメント)の考え方を踏まえた環境目標値を設定。全開発プロセスを通じて目標達成状況をフォローして、確実な達成を図る総合的な環境評価システムです。 \*3.LCA:Life Cycle Assessment.資源採取~廃棄・リサイクルまでの各段階で、クルマが環境に与える要因を定量化し、総合評価する手法で、ISO14040シリーズで国際標準化されています。 \*4.業界目標では水銀削減の適用免除品目。 \*5.VOC:Volatile Organic Compounds \*6. TSOP:Toyota Super Olefin Polymer

### トヨタ ラクティス 環境仕様

車種仕様	車両型式	DBA-NSP120	DBA-NCP120	DBA-NSP122	DBA-NCP122	DBA-NCP125
エンジン	型式	INR-FE	INZ-FE	INR-FE	INZ-FE	INZ-FE
総排気量	(L)	1.329	1.496	1.329	1.496	1.496
燃料		無鉛レギュラーガソリン				
駆動装置	駆動方式	前輪駆動方式				
	変速機	CVT(自動無段変速機)				
環境情報	燃料消費率*7 (km/L)	18.4	19.6◆★	19.0◆	20.6◆★	18.0
	消費率 (国土交通省審査値)					19.0◆
	CO <sub>2</sub> 排出量 (g/km)	126	118	122	113	129
	参考	◆印の燃費値の車両は「平成27年度燃費基準」*8をクリアしています。				
	主要燃費改善対策	可変バルブタイミング、電動パワーステアリング、自動無段変速機、充電制御 (★印の燃費値の車両のみ) アイドリングストップ装置				
排出ガス	認定レベルまたは適合規制	SU-LEV*9*10				
	認定レベル値または適合規制値(g/km)	CO	1.15			
		NMHC	0.013			
		NOx	0.013			
	参考	—	九都県市指定低公害車の基準に適合			九都県市指定低公害車の基準に適合
車外騒音	適合騒音規制レベル (dB-A)	加速騒音規制値: 76				
エアコン冷媒使用量 (冷媒の種類)	(g)	360(代替フロンHFC-134a)				
環境負荷物質削減		自工会自主目標達成(1996年比1/10以下)				
		自工会自主目標達成(2005年1月以降使用禁止)				
		自工会自主目標達成(2007年1月以降使用禁止)				
		自工会自主目標達成(2008年1月以降使用禁止)				
車室内VOC		自工会自主目標達成				
リサイクル	リサイクルしやすい材料	TSOP				
	リサイクルしにくい材料	フロントバンパーカバー、リアバンパーカバー、ラジエータグリル、ラゲージコンパートメントカバー				
関係	使用した部品	TPO*11				
	植物素材の活用	ケナフ				
	樹脂、ゴム部品への材料表示	デッキボード(FF車Gグレード[車いす仕様車を除く]、Sグレードのみ)				
	リサイクル材の使用	再生綿フェルト				
		あり				
		ダッシュサイレンサー、フロントフロアカーペット				

\*7. 燃料消費率は定められた試験条件のもとでの値です。お客様の使用環境(気象、渋滞等)や運転方法(急発進、エアコン使用等)に応じて燃料消費率は異なります。 \*8. 省工法に基づき定められている燃費目標基準。 \*9. JC08モード走行 \*10. 平成17年基準排出ガス75%低減レベル \*11. TPO:Thermo Plastic Olefin

トヨタラクティス 主要諸元表

	2WD							4WD			2WD	
	1.5L				1.3L			1.5L			車いす仕様車(タイプI)	
	G	X	L'épice	S	G	X	L'épice	G	X	L'épice	1.5L	1.3L
											G	X
■乗車定員・車両型式・重量・性能												
車両型式	DBA-NCP120-CHXGK★	DBA-NCP120-CHXXK★	DBA-NCP120-CHXLK★	DBA-NCP120-CHXSK★	DBA-NSP120-CHXGK☆	DBA-NSP120-CHXXK☆*1	DBA-NSP120-CHXLK☆	DBA-NCP125-CHXGK	DBA-NCP125-CHXXK*1	DBA-NCP125-CHXLK	DBA-NCP122-CHXGK★	DBA-NSP122-CHXXK
車両重量	kg 1,110 *2				1,090 *3			1,170			1,160	1,140
車両総重量	kg 1,385 *2				1,365 *3			1,445			1,435	1,415
燃料消費率 (国土交通省審査値)	km/L 19.0(20.6) *4				18.4(19.6) *4			16.6			19.0	18.0
主要燃費改善対策	*5 可変バルブタイミング、電動パワーステアリング、自動無段変速機、充電制御											
最小回転半径	m 4.9		5.4		4.9			4.9				
■寸法												
全長	mm 3,995							3,995			3,950	
全幅	mm 1,695							1,695			1,695	
全高	mm 1,585							1,605			1,705	
ホイールベース	mm 2,550							2,550			2,550	
トレッド	フロント	mm 1,485		1,470		1,485		1,485		1,485		
	リヤ	mm 1,475		1,460		1,475		1,475		1,475		
最低地上高	mm 145							130			145	
室内	長	mm 1,875				1,965				1,910		
	幅	mm 1,420				1,420				1,420		
	高	mm 1,310 *6				1,310				1,410		
乗車定員	名 5							5			5 *7	
■エンジン												
型式	1NZ-FE				1NR-FE			1NZ-FE			1NZ-FE	1NR-FE
種類	直列4気筒DOHC											
燃料供給装置	EFI(電子制御式燃料噴射装置)											
総排気量	L 1.496			1.329				1.496		1.496	1.329	
内径×行程	mm 75.0×84.7				72.5×80.5				75.0×84.7		75.0×84.7	72.5×80.5
圧縮比	11.0				11.5			10.5			11.0	11.5
最高出力 (ネット)	kW(PS)/r.p.m. 80(109)/6,000				70(95)/6,000				76(103)/6,000		80(109)/6,000	70(95)/6,000
最大トルク (ネット)	N·m(kgf·m)/r.p.m. 136(13.9)/4,800				121(12.3)/4,000				132(13.5)/4,400		136(13.9)/4,800	121(12.3)/4,000
使用燃料	無鉛レギュラーガソリン											
燃料タンク容量	L 42			42				42		30		
■ステアリング・サスペンション・ブレーキ・駆動方式												
ステアリング	ラック&ピニオン											
サスペンション	フロント	マクファーソン・ストラット式 コイルスプリング					マクファーソン・ストラット式 コイルスプリング			マクファーソン・ストラット式 コイルスプリング		
	リヤ	トーションビーム式 コイルスプリング					トーションビーム式 コイルスプリング			トーションビーム式 エアスプリング		
ブレーキ	フロント	ベンチレーテッドディスク					ベンチレーテッドディスク			ベンチレーテッドディスク		
	リヤ	リーディングトレーリング式ドラム	ディスク	リーディングトレーリング式ドラム			リーディングトレーリング式ドラム	ディスク	リーディングトレーリング式ドラム	リーディングトレーリング式ドラム	ディスク	リーディングトレーリング式ドラム
駆動方式	前輪駆動方式						4輪駆動方式			前輪駆動方式		
■変速比・減速比												
トランスミッション	自動無段変速機(Super CVT-i)						自動無段変速機(Super CVT-i)					
	[ACTIVE CVTシステム]						[ACTIVE CVTシステム]					
前進	2.480				2.386				2.386		2.480	2.386
	}				}				}		}	}
	0.396 *8				0.426				0.411 *8		0.396 *8	0.426
後退	2.604~1.680				2.505				2.505		2.604~1.680	2.505
減速比	5.356				5.833				5.698		5.356	5.833

\*1. "V Package"の車両型式の末尾には(V)が付きま。 \*2.G(1.5L 2WD)にパノラマルーフをメーカーオプション装着した場合は、10kg増加します。 \*3.アイドリングストップ機能をメーカーオプション装着した場合は、10kg増加します。 \*4.( )内の数値は、アイドリングストップ機能をメーカーオプション装着した場合。 \*5.アイドリングストップ機能をメーカーオプション装着した場合、アイドリングストップ装置が追加されます(X"V Package"、車いす仕様車をのぞく2WD車)。 \*6.G(1.5L 2WD)にパノラマルーフをメーカーオプション装着した場合は、-30mmとなります。 \*7.車いす乗車時は、車いす1名+3名乗車となります。 \*8.7速スポーツシフトメカニカル付となります。

●燃料消費率は定められた試験条件での値です。お客様の使用環境(気象、渋滞等)や運転方法(急発進、エアコン使用等)に応じて燃料消費率は異なります。なお、JC08モード走行は10・15モード走行に比べ、より実際の走行に近くなるよう新たに設けられた試験方法で、一般的に燃料消費率はやや低い値になります。

●エンジン出力表示には、ネット値とグロス値があります。「グロス」はエンジン単体で測定したものであり、「ネット」はエンジンを車両に搭載した状態とほぼ同条件で測定したものです。同じエンジンで測定した場合、「ネット」は「グロス」よりもガソリン自動車で約15%程度低い値(自工会調べ)となっています。

●G車いす仕様車(タイプI)、X車いす仕様車(タイプI)は、消費税が非課税となります。また、身体障がい者の方、もしくはご家族の方が購入される場合に、国や地方自治体による各種助成措置がご用意されています。詳しくは最寄りの福祉事務所・税務署・都道府県税事務所・警察署に事前にお問い合わせください。

★印の車両は、環境対応車 普及促進税制の適用車です。☆印の車両は、アイドリングストップ機能をメーカーオプション装着した場合、環境対応車 普及促進税制の適用車です。ご購入時に自動車取得税の軽減措置が受けられます(平成27年3月31日まで)。また、自動車重量税の軽減措置が受けられます(平成27年4月30日までに新規登録を受ける車を対象)。また、ご購入の翌年度の自動車税について軽減措置が受けられます(平成26年3月31日までの新車登録車を対象)。詳しくは販売店におたずねください。

■"Ractis" "EFI" "ECT" "VSC" "TRC" "GOA" "TSOP" "Welcab" "FRIENDMATIC" "VVT-i"はトヨタ自動車(株)の商標です。 ■道路運送車両法による自動車型式指定申請書数値 ■製造事業者:トヨタ自動車株式会社

寸法図:トヨタラクティス 1.5G 2WD (単位:mm)

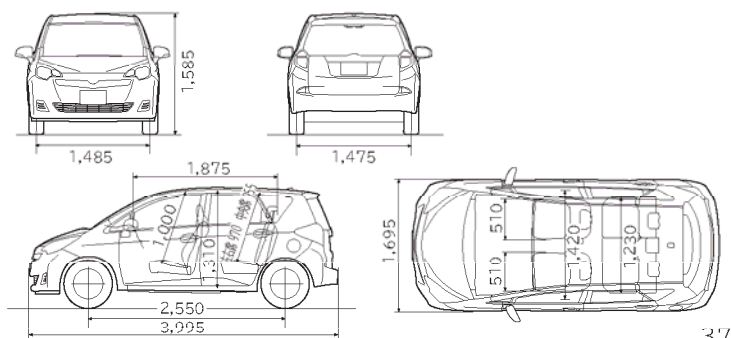

トヨタ ラクティス 主要装備一覧表		標準装備	メーカーオプション(ご注文時に申し受けます)	販売店装着オプション			
掲載ページ	掲載	G	X	L'épice	S	車いす仕様車(タイプI)	
		1.3L(2WD)/ 1.5L(2WD・4WD)	1.3L(2WD)/ 1.5L(4WD)	1.3L(2WD)/ 1.5L(2WD・4WD)	1.5L(2WD)	1.5L(2WD)	X

<b>■外装&amp;メカニズム</b>							
タイヤ	175/60R16タイヤ&5⅓Jスチールホイール(樹脂フルキャップ)	17			L'épice専用		
ホイール	175/60R16タイヤ&5⅓Jアルミホイール(センターオーナメント)	17	57,750円 (消費税抜き55,000円)		57,750円 (消費税抜き55,000円)		55,000円 (消費税非課税)
	185/60R16タイヤ&5⅓Jアルミホイール	31					
	スペアタイヤ(応急用T125/70 D16)	*1	10,500円(消費税抜き10,000円)				
足回り	ユーロサスペンション&リヤディスクブレーキ	31					
エア	フロントドアガラス	28		スーパーUVカット			
テリア				UVカットグリーン			
	リヤドアガラス・リヤクォーターガラス・バックドアガラス			UVカットブライバシ*2			
				UVカットグリーン			
	パノラマルーフ [UVカットルーフガラス(合わせガラス・グレー) /電動ルーフシェード(挟み込み防止機能付)]	29	1.5L・2WD 105,000円*3 (消費税抜き100,000円)				
	グレードエンブレム(リヤ)	13					
	カラードフロントバンパー	—			L'épice専用		
	メッキフロントグリル	16			L'épice専用	スモークタイプ	
	アウトサイドドアハンドル	—	カラード	カラード	ブラック	カラード	カラード
	サイドマッドガード	31				カラード	
	リヤルーフスポイラー	—					ハイルーフ用
	マフラーカッター	31					ハイルーフ用

全車標準装備 ● タイヤパンク応急修理キット\*4 ● スタビライザー(フロント)\*5 ● フロントディスクブレーキ ● 足踏み式パーキングブレーキ ● UVカット機能付フロントウインドシールドグリーンガラス(合わせガラス) ● UVカットグリーンガラス(フロントクォーター) ● ルーフアンテナ(可倒式)

<b>■安全装備</b>							
視界	マルチリフレクター ヘッドランプ	33	47,250円 (消費税抜き45,000円)			47,250円 (消費税抜き45,000円)	
	ハロゲン(マニュアルレベリング機能付)	16					スモークタイプ
	サイドターンランプ付 カラードアミラー	33					
	電動格納式リモコン*6	33					
	LED	16	1.5L	1.5L	1.5L	1.5L・クリアタイプ	クリアタイプ
	バルブ	16	1.3L*7	1.3L*7	1.3L	1.3L・クリアタイプ*7	
	フロントフォグランプ	31					
	リヤフォグランプ*8	—					
予防安全	EBD(電子制動力配分制御)付ABS&ブレーキアシスト	32					
	S-VSC(ステアリング協調車両安定性制御システム)&TRC	32	2WD*9	2WD*9		2WD*9	*9*10
衝突安全	SRSエアバッグ(運転席・助手席)	33					
	SRSサイドエアバッグ(運転席・助手席)& SRSカーテンシールドエアバッグ(前後席)	33	42,000円(消費税抜き40,000円)			40,000円(消費税非課税)	
全車標準装備	● リヤウインドウデフォグ*11 ● ウォッシャー連動間欠フロントワイパー(ミスト付) ● リヤワイパー ● 拡散式ウォッシャーノズル(フロント) ● ハイマウントストップランプ(LED)*12 ● フロントELR付3点式シートベルト(プリテンション&フォースリミッター機構付) ● リヤELR付3点式シートベルト ● 汎用ISOFIX対応チャイルドシート固定専用バー+トップテザーアンカー(リヤ左右席)*13 ● チャイルドプロテクター(リヤドア) ● 防眩インナーミラー						

<b>■操作性</b>							
ドア・キー	スマートエントリー(運転席・助手席・バックドア/ アンサーバック機能付/スマートキー2個)&スタートシステム	*14				45,150円*15 (消費税抜き43,000円)	
	ワイヤレスドアロックリモートコントロール (アンサーバック機能付/ワイヤレスキー1本)	17					
セキュリティ	盗難防止システム(エンジンモビライザーシステム)[国土交通省認可品]	—				*15	
計器盤	メーター(マルチインフォメーションディスプレイ付)	31					S専用
操作系	3本スポークステアリングホイール	17					L'épice専用
	本革巻き	17					S専用
	ウレタン	17					
	シフトレバーノブ	16					L'épice専用
	本革巻き	16					S専用
	ウレタン	16				X"V Package"用	
	ACTIVE CVTシステム [7速スポーツシーケンシャルシフトマチック・CVT SPORTモード]	31	1.5L	1.5L	1.5L	1.5L	パドルシフト付
	クルーズコントロール	31	1.5L・2WD	1.5L・2WD		1.5L・2WD	
	コンフォイト(ライト自動点灯・消灯システム)	—					
	バックモニター	*16					
空調	オートエアコン(花粉除去モード付)&ブッシュ式ヒーターコントロールパネル	28					
	マニュアルエアコン&ダイヤル式ヒーターコントロールパネル	28					専用パネル
	ナノイー*ドライブシャワー	28					
全車標準装備	● 電動パワーステアリング ● シフトポジションインジケータ ● パワーウィンドウ(運転席ワンタッチ式・挟み込み防止機能付) ● ドアキー連動電気式パワードロック(バックドア連動) ● デジタルロック ● エコドライブインジケータランプ ● 運転席・助手席シートベルトウォーニング(ランプ+ブザー) ● ブレーキウォーニング ● フェルエル残量ウォーニング ● 半ドアウォーニング ● ランプ消し忘れウォーニング(ブザー) ● キー忘れ防止ウォーニング(ブザー) ● チルトステアリング ● クリーンエアフィルタ						



トヨタ ラクティス 主要装備一覧表		標準装備	メーカーオプション(ご注文時に申し受けます)	販売店装着オプション			
掲載ページ	掲載	G	X	L'épice	S	車いす仕様車(タイプI)	
		1.3L(2WD)/ 1.5L(2WD・4WD)	1.3L(2WD)/ 1.5L(4WD)	1.3L(2WD)/ 1.5L(2WD・4WD)	1.5L(2WD)	1.5L(2WD)	X

<b>■内装</b>							
加飾	ソフトパッド表皮[インストールパネルアッパー部&フロントアッパー部(左右)]	—					
	インサイドドアハンドル	—	メッキ	ブラック	ブラック	メッキ	メッキ
	レジスター	17	高輝度シルバー塗装	ブラック	ブラック	高輝度シルバー塗装	高輝度シルバー塗装
	シフトレバーベゼル	17	高輝度シルバー塗装	ブラック	ブラック	高輝度シルバー塗装	高輝度シルバー塗装
収納	アジャスタブルデッキボード	25	2WD				
	デッキアンダートレイ *1	25		2WD用	2WD	2WD	2WD
		25		4WD用	4WD	4WD	4WD
	デッキフック(2個)	27					
	トノカバー	—					
照明	イルミネーテッド エントリースシステム	—					
	ルームランプ	—					
	ルームランプ+エンジンスイッチ	—	*17			*15	
	ラゲージルームランプ	—					
トリム	ファブリックダートリム	—					L'épice専用
快適 装備	サンバイザー	27					
	運転席+助手席パニティミラー付	27					
	(運転席チケットホルダー付)	27					
全車標準装備	● フロントアポケット(ポトルホルダー付) ● 助手席インナーボックス ● 助手席グローブボックス(ダンパー付) ● センターコンソール(カップホルダー4個) ● 助手席トレイ ● 買い物フック(グローブボックス内) ● コートフック(1個) ● ルームランプ ● フロントバーソナルランプ ● 回転式アシストグリップ(フロント2個・リヤ2個) ● ドアスカッププレート ● アクセサリーソケット(DC12V・120W)*18						

<b>■シート</b>							
	シート表皮(ファブリック)	21	G用	X用	X用	L'épice用*19	S用
	フロントシート	27					
	運転席上下アジャスター	27					
	運転席アームレスト	27					
	助手席シートバックポケット	26					
	リヤシート(6:4分割)	23	2WD	2WD	2WD	2WD	
	チルトダウン機構(遠隔可倒レバー付)	23	4WD	4WD	4WD	4WD	
	ダブルフォールディング機構	23					
	ダイブイン機構	34					

<b>■エンターテインメント</b>							
ナビ& オーディオ	HDDシンプルナビゲーションシステム (オーディオ)DVD、CD、AM/FM、ワンセグTV、サウンドライブラリー、AUX端子 (その他)7型ワイドディスプレイ(タッチ式)、FM多重VICS	*21				218,400円(消費税抜き208,000円)	208,000円(消費税非課税)
	CD+AM/FM&AUX端子	*22*23				28,350円(消費税抜き27,000円)	27,000円(消費税非課税)
	オーディオレス	29	6スピーカー	4スピーカー	4スピーカー	4スピーカー	6スピーカー
	ステアリングスイッチ(オーディオ操作)	*24					

<b>■その他</b>							
	アイドリングストップ機能 (Toyota Stop & Start System)	*9	30	1.3L(2WD)89,250円(消費税抜き85,000円) 1.5L(2WD)84,000円(消費税抜き80,000円)		1.3L(2WD)89,250円(消費税抜き85,000円) 1.5L(2WD)84,000円(消費税抜き80,000円)	
	寒冷地仕様	*26	—	1.3L(2WD)23,100円(消費税抜き22,000円) 1.5L(2WD)18,900円(消費税抜き18,000円) 1.5L(4WD)16,800円(消費税抜き16,000円)	*27	1.3L(2WD)23,100円(消費税抜き22,000円) 1.5L(2WD)18,900円(消費税抜き18,000円) 1.5L(4WD)16,800円(消費税抜き16,000円)	18,000円 (消費税非課税)
	ETC車載器	*28	—				
	工具(ジャッキ・ジャッキハンドル・ハブナットレンチ)	—					

<b>■車いす仕様専用装置</b>							
	・ハイルーフボディ ・スロープ(引き出し式) ・専用リヤバンパー ・後輪エアサスペンション(車高降下機能付) ・バックドアアクション ・車いす固定装置(リヤ電動式)+セーフティベルト+セーフティパー ・車いす用ハンドグリップ ・車いす用3点式シートベルト(ELR付) ・専用フロアカーペット ・夜間照明灯 ・デッキトレイ など	34・35					

- ◆"V Package"はグレード名称ではありません。  
◆「nanoe」、「ナノイー®」及び「nanoe」マークは、パナソニック株式会社の商標です。  
◆メーカーオプションは、ご注文時に申し受けます。  
◆価格の工場では装着するため、ご注文後はお受けできませんので、ご了承ください。  
◆価格はメーカー希望小売価格<(消費税込み)>'12年7月現在のもの>を参考価格です。  
価格は販売店が独自に定めていますので、詳しくは各販売店におたずねください。
- \*1. スペアタイヤをメーカーオプションで選択した場合、2WD用デッキアンダートレイは下段が装着されません。また、4WD用デッキアンダートレイは中央部分が装着されません。  
\*2. バックドアガラスの色はリヤドアガラスおよびリヤクォーターガラスよりも色が薄いタイプとなります。  
\*3. パノラマルーフを選択した場合、ナノイー\*ドライブシャワーは装着できません。  
\*4. スペアタイヤをメーカーオプションで選択した場合、タイヤパンク応急修理キットは装着されません。  
\*5. Sのスタビライザーは、ユーロサスペンション用にチューニングしたものです。  
\*6. 寒冷地仕様をメーカーオプション装着した場合、サイドターンランプ付電動格納式リモコンカラードアミラー(ヒーター付)となります。  
\*7. アイドリングストップ機能をメーカーオプション装着した場合、リヤコンビネーションランプはLEDとなります。  
\*8. 寒冷地仕様を選択した場合に装着できます。その場合、右側に装着されます。  
\*9. アイドリングストップ機能を選択した場合、S-VSC&TRCはセットでメーカーオプションとなります。  
\*10. S-VSC&TRCを装着する場合は、SRSサイドエアバッグ(運転席・助手席)&SRSカーテンシールドエアバッグ(前後席)とセットでの選択となります。セット価格は84,000円(消費税抜き80,000円)となります。  
\*11. S、Gはタイヤ1付となります。  
\*12. 車いす仕様車はリヤルーフスポイラー装着、車いす仕様車以外は室内装着となります。  
\*13. チャイルドシートは汎用ISOFIX対応チャイルドシート(新保安基準適合)のみ使用できます。それ以外のチャイルドシートはシートベルトでの装着となります。詳しくは販売店におたずねください。  
\*14. 縦込み型心臓ペースメーカー等の機器をご使用の方は、電波により医用電気機器に影響を及ぼすおそれがあります。

- \*15. スマートエントリー&スタートシステムと盗難防止システムとイルミネーテッドエントリースシステム(ルームランプ+エンジンスイッチ)はセットでメーカーオプション。  
\*16. HDDシンプルナビゲーションシステムとバックモニターはセットでメーカーオプション。  
\*17. パノラマルーフをメーカーオプション装着した場合、フロントバーソナルランプ+ルームランプ+エンジンスイッチとなります。  
\*18. 120W以下の電気製品をご使用ください。ただし、120W以下の電気製品でも正常に作動しない場合がありますので、詳しくは販売店におたずねください。  
\*19. 内装色がブラックの場合、Gと同じシート表皮(ブラック)になります。  
\*20. リヤシートの表皮の一部がGと異なります。  
\*21. ナビ・オーディオは種類が豊富ですので、詳しい設定については販売店におたずねください。  
\*22. ディスクによっては再生できない場合があります。  
\*23. L'épiceは専用パネルとなります。  
\*24. スエアリングスイッチは、販売店装着オプションのナビゲーション・オーディオシステムを選択した場合にも使用できます。  
\*25. 寒冷地仕様と同時装着した場合は、1.3L(2WD)109,200円(消費税抜き104,000円)、1.5L(2WD)99,750円(消費税抜き95,000円)となります。なお、価格にはS-VSC&TRCと寒冷地仕様の価格を含みます。  
\*26. 寒冷地仕様では寒冷地での使用を考慮して、ウインドシールドデアイサー、PTCヒーター(補助ヒーター)、リヤヒーターダクト等の装備を省いています。なお、北海道地区には寒冷地仕様が全車に標準装備となります。  
\*27. 寒冷地仕様の価格は1.3L X"V Package" (2WD)は16,800円(消費税抜き16,000円)、1.5L X"V Package" (4WD)は10,500円(消費税抜き10,000円)となります。  
\*28. 別途セットアップ料金が必要となります。詳しくは販売店におたずねください。

■リサイクル料金表 自動車リサイクル法の施行により、下表のリサイクル料金が別途必要となります。

\*リサイクル料金は'12年7月時点の金額。

型 式	リサイクル預託金				資金管理料金	合 計
	シュレッダーダスト料金	エアバッグ類料金	フロン類料金	情報管理料金		
全 車	5,770円	2,050円	1,950円	130円	380円	10,280円

●リサイクル預託金が預託済のお車を商品車として譲渡する旧所有者(譲渡人)は、車両価額部分とリサイクル預託金相当額の合計額を新所有者(譲受人)からお受け取りにすることで、リサイクル預託金の返金を受けることができます。詳しくは、取扱い販売店におたずねください。

**車いす仕様車**  
タイプI“助手席側リヤシート無”/タイプII

車いすに座ったまま乗り降りが可能。  
タイプIIは1.5列目まで車いす(主にお子様向け)が乗り入れられ、  
運転席から手が届き安心です。



Photo:1.5G(2WD) 車いす仕様車(タイプII)。  
ボディカラーはライトブルーマイカメタリック(8S7)。メーカーオプション装着車。  
※車いすは装備に含まれません。

**助手席リフトアップシート車**

電動で助手席が回転し、車外へスライドダウンします。  
また、シートスライド&リクライニング機能も電動で操作できます。  
“Bタイプ”は、手動車いす用収納装置を装備しています。



Photo:1.5G(2WD) 助手席リフトアップシート車“Bタイプ”。  
ボディカラーはサテンブルーマイカメタリック(8V9)。メーカーオプション装着車。  
専用車いすは販売店装着オプション。

**フレンドマチック取付用専用車**

運転される方のご希望に合わせて、バリエーション豊かな  
運転補助装置を、後付けすることができます。  
車いすをルーフ上に電動格納できる、「ウェルキャリア」を  
装備したタイプもご用意しました。



Photo:1.3G(2WD)フレンドマチック取付用専用車“タイプIV”。  
ボディカラーはシルバーメタリック(1F7)。メーカーオプション装着車。

**参考資料 国や地方自治体の主な助成措置**

身体障がい者の方の自動車の購入や運転に際し、国や地方自治体では次のような助成措置が用意されています。  
◎詳しくは最寄りの福祉事務所・税務署・都道府県税事務所・警察署に事前にお問い合わせください。

- 税制度 ●消費税の非課税\* ●自動車税の減免 ●自動車取得税の減免
- 貸付・助成 ●自動車購入資金の貸付 ●自動車改造費の助成 ●有料道路通行料金の割引 ●自動車運転の技能習得費の助成 ●駐車禁止規制の適用除外 ●補装具の交付・修理

\*仕様により一部課税となる場合があります。詳しくは販売店におたずねください。  
●フラグディスプレイ ウェルキャブ(タイプI“助手席側リヤシート”を除く)はメカ完成特装車(TECS)のため、持ち込み登録となります。詳しくは専用カタログをご覧ください。



トヨタは、お体の不自由な方や高齢の方が、より快適に移動できるよう運転や乗り降りを助ける機能を装備したクルマをウェルキャブシリーズとしてラインアップしています。

豊富な車種、選べるやさしさ。トヨタウェルキャブシリーズ。		
フレンドマチック	助手席リフトアップシート車	車いす仕様車
助手席回転スライドシート車	サイドリフトアップシート車	後席回転シート仕様

トヨタウェルキャブ 総合展示場					
●トヨタハートフルプラザ札幌 TEL.011-611-8739 営業時間 10:00~18:00	●トヨタハートフルプラザ横浜 TEL.045-662-9691 営業時間 10:00~18:00	●トヨタハートフルプラザ仙台 TEL.022-776-8739 営業時間 10:00~18:00	●トヨタハートフルプラザ名古屋 TEL.052-400-8739 営業時間 10:00~18:00	●トヨタハートフルプラザ千葉 TEL.043-241-1488 営業時間 10:00~19:00	●トヨタハートフルプラザ神戸 TEL.078-366-1616 営業時間 10:00~10:00
●トヨタハートフルプラザ伊勢崎 TEL.043-302-8111 営業時間 10:00~18:00	●トヨタハートフルプラザ福岡 TEL.092-477-6187 営業時間 10:00~18:00	●トヨタハートフルプラザ東京 TEL.03-3332-3811 営業時間 10:00~18:00			

お問い合わせ トヨタ自動車株式会社お客様相談センター 0800-700-7700 <http://toyota.jp/welcab>

あなたのカーライフを応援します。

**トヨタサービス**

アフターサービスなら——安心・快適なカーライフのために **トヨタサービス**

[トヨタサービスカード]

全国どこでも、あなたのクルマをサポート  
クルマのメンテナンス情報をネットワーク化。  
全国のトヨタのお店がカードで点検・整備記録を参照し、  
引越先などでもスピーディかつ的確にサポートします。



「その場で、車検。」「保証がつくしプラン」「10ミニッツサービス」など、  
幅広いサービスもご用意しています。

[toyota.jp/after\\_service/](http://toyota.jp/after_service/)



クルマを借りるなら——レンタカーで広がる世界 **トヨタレンタカー**

豊富な車種ラインアップと全国をカバーするネットワークで、  
レンタカーを利用できます。パソコン・携帯電話からのレンタカー予約も簡単・便利。  
[www.toyota.co.jp/rent/](http://www.toyota.co.jp/rent/)



クルマを売るなら——あなたのクルマを高く買い取る **ティー・アップ**

安心・信頼のクルマ買い取りネットワーク。  
クルマに対する確かな目を活かして、メーカーを問わず買い取りいたします。

[www.toyota.co.jp/t-up/](http://www.toyota.co.jp/t-up/)

さまざまなフィールドで応援します。



情報サービスなら——あなたのカーライフをナビゲートする **ガズー**

新車・U-carなどのクルマ情報に加え、ドライブスポットや  
ショッピングなどのカーライフ情報が満載のWebサイトです。  
[gazoo.com](http://gazoo.com)



クレジットカードなら——あなたの毎日に役立つ一枚 **ティーエス キュービックカード**

ライフスタイルをより豊かで快適にする「TS CUBIC CARD」。  
たまったポイントは、トヨタのお店でおクルマ購入時などに最大30万円までキャッシュバック可能。  
[ts3card.com](http://ts3card.com)



携帯電話なら——トヨタの販売店にあるケータイショップ **ピピット**

auケータイの新規ご購入、機種変更からアフターサービスまで  
PiPitスタッフがサポート。携帯電話もトヨタにおまかせください。



家を建てるなら——人生をがいっしょに。 **トヨタホーム**

クルマづくりで培ったテクノロジーとトヨタの総合力で、ご家族が快適に暮らせる  
安全・安心な住まいをご提案。建ててからも生涯にわたるサポートをお届けします。  
[www.toyotahome.co.jp](http://www.toyotahome.co.jp)



マリナーなら——マイボートがあれば海はもっと楽しい **トヨタマリン**

安全・快適で、しかも環境に優しいをコンセプトに、クルマづくりで培った高度な技術で、  
プレジャーボートPONAMシリーズを製造・販売しています。  
[www.toyota.co.jp/marine](http://www.toyota.co.jp/marine)



**Drive Your Dreams.** 人、社会、地球の新しい未来へ。

このカタログに関するお問い合わせは、  
お近くのラクス取り扱い販売店または下記のお客様相談センターへ  
トヨタ自動車株式会社 お客様相談センター  
全国共通フリーコール0800-700-7700 オープン時間 365日 9:00~18:00  
所在地 〒450-0002 名古屋市中村区名駅四丁目10の27 第二豊田ビル西館7階  
本仕様ならびに装備は予告なく変更することがあります。(このカタログの内容は12年7月現在のもの)  
ボディカラーおよび内装色は撮影、印刷インキの関係で実際の色とは異なって見えることがあります。

いろいろなクルマと比較もできる。詳しくは!

<http://toyota.jp>

ケータイでもチェック!

[toyota.jp](http://toyota.jp) モバイルサイト ▶



うれしいこと 全力で。

あなたの街のカラーラ店



COROLLA

発進・加速はゆるやかに。エコドライブに心がけよう。

CG010901-1207