

**ESTIMA**

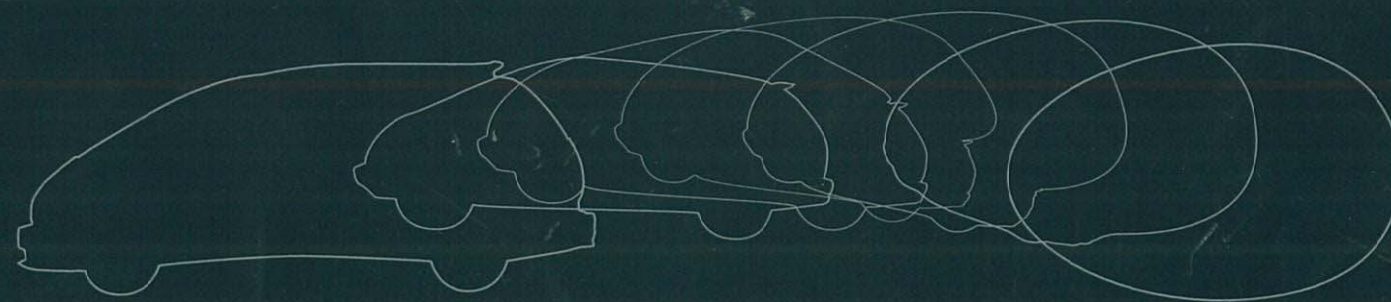

## エスティマだけの、ゆとりがある。

エスティマのクルマづくりは、まるで夢のような理想から始まりました。

「シンプルで、親しみやすく、まったく新しい形を」。

「人がたくさん乗れて、しかも乗りやすいこと」。

「スイスイ走れる、パワーとバランスを身につけること」。

それらを叶えるために考え出されたのが、

エンジンを床下ほぼ中央に75度傾けて配置するという

「スラントミッドシップアンダーフロアエンジン・レイアウト」です。

この画期的なエンジンレイアウトは、低くてフラットなフロアと広い室内、

そして安定した走行性能を実現しました。さらには、

ひとめ見てエスティマだと分かる「タマゴ型」のプロポーションを手に入れました。

そして、さらなるゆとりを求め、全車に

インタークーラー付スーパーチャージャ搭載エンジンを採用。

また、全身にエアロパーツをまとった「アエラス」など、新しい魅力も誕生。

エスティマはいつもあなたに別格のゆとりをお届けします。

TOYOTAの天才タマゴ  
**ESTIMA**

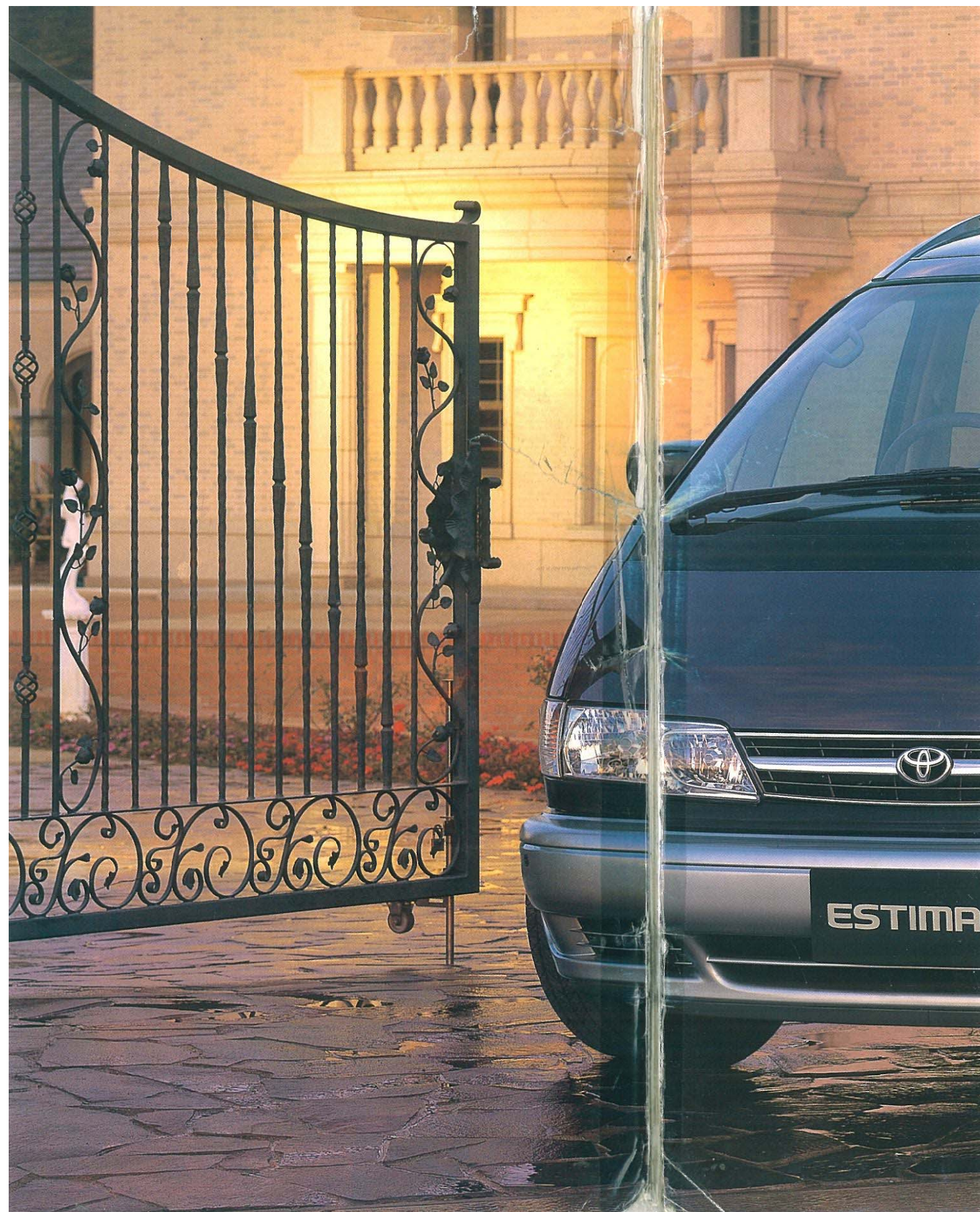



Photo: G 2WD ツインムーブメント仕様車。ボディカラーはダークブルーイッシュグレームイカ(191)。ルーフレール一体式LEDハイマウントストップランプ付リヤスポイラー。後席液晶カラーテレビ。クリアランスソナー&バックソナーはメーカーオプション。



# ONLY ESTIMA

## PACKAGE CONCEPT

ワンボックスの常識を変えた、スラントミッドシップアンダーフロアエンジン・レイアウト。 スポーティなクルマの持ち味である“走る楽しみ”と、ワンボックスのクルマが持つ“使う楽しみ”。この二つをハイレベルで両立させたのが、独自のエンジンレイアウトです。通常、クルマのエンジンといえば前輪車軸の上にあります。エスティマは快適さ最優先のため、その常識を打破。エンジンを75度傾斜させ車体のほぼ中央の床下にレイアウトするという、独創的な『スラントミッドシップアンダーフロアエンジン・レイアウト』を完成させています。

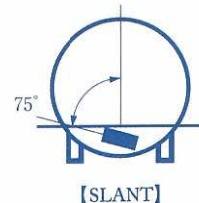

ESTIMA 4-5

- **エンジンが車体のほぼ中央にあるから、ハンドリングがちがう。** エンジンが車体のほぼ中央にあって、前後の重量配分が最適のため、まず発進、加速時のパワーロスを抑えることができます。またエスティマならではのロングホイールベース、ワイドトレッドなどの相乗効果により、優れたハンドリング性能と走行安定性を実現しました。
- **エンジンが車体の床下にあるから、気持ちいいほどの広さ。** エンジンを床下に、斜めにしてコンパクトに納めたため、床の真ん中に出っ張りのないフラットなフロアが実現。解放感ある広い室内が生まれました。シートからシートへは歩いて移動できるウォークスルー。各シートの足元のゆとりもたっぷり。外見からは想像できないほどの広さです。
- **床の下にエンジンを傾けて納めたから、床が低く乗り降りがとてもラク。** エンジンを75度傾斜させて床下に設置した結果、床面地上高56cmの低い床を実現しました。ステップ位置も低くドアも大きいため、乗り降りしやすさは驚くほど。なおリヤドアはワイドに開くスライドドアで、人の乗り降りや荷物の出し入れに便利。狭い駐車場などでも活躍します。



SLANT MIDSHIP  
ENGINE

UNDER FLOOR  
LAYOUT



SLANT MIDSHIP  
ENGINE

UNDER FLOOR  
LAYOUT

## POWER UNIT

全車に、高性能インタークーラー付スーパーチャージャ搭載エンジン採用。ワンボックスといえども、エンジンそのものに高性能を追求したところが、エスティマの走りへのこだわりです。低・中速の実用速度域で力強く走るインタークーラー付スーパーチャージャ搭載エンジンを全車に採用しました。

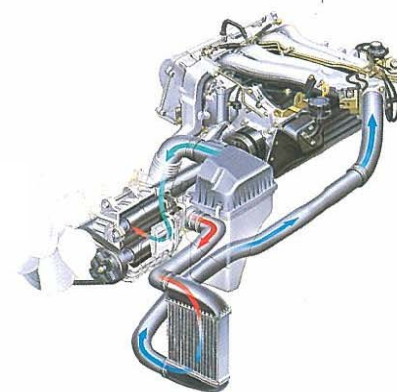

## BODY SIZE

ひとクラス上のゆとりを創造するワイドボディ設計。エスティマは、ロングホイールベース&ワイドトレッド。ひとクラス上の広々とした室内空間を創りだしました。お乗りになるとまず感じられる、エスティマならではの「大いなるゆとり」は、運転するとともに、「この上ない安心感、充足感」へと変わるはずで





ESTIMA 6-7

# AERAS

Photo: アエラス 2WD。ボディカラーのホワイトパールマイカ(042)はメーカーオプション。

※アエラスはエアロパーツ装着車のため、縁石など、段差によっては路面などと干渉する場合があります。



ESTIMA 8-9



V

Photo: V 2WD ツインムーンルーフ仕様車。ボディカラーはシルバーメタリック(199)。アルミホイールはメーカーオプション。







ESTIMA 10-11

Photo : G 2WD ツインムーンルーフ仕様車。ボディカラーのスーパーレッドマイカ<3J7>、ルーフレール一体式LEDハイマウントストップランプ付リヤスポイラーはメーカーオプション。



Photo : V 2WD ツインムーンルーフ仕様車。ボディカラーはシルバーメタリック<199>。アルミホイールはメーカーオプション。



Photo : V 4WD。ボディカラーのホワイトパールマイカ<042>はメーカーオプション。



Photo : G 4WD ツインムーンルーフ仕様車。ボディカラーはダークターコイズマイカ<760>。ルーフレール一体式LEDハイマウントストップランプ付リヤスポイラーはメーカーオプション。



Photo : アエラス 4WD。ボディカラーはダークブルーイッシュグレマイカ<191>。  
※アエラスはエアロパーツ装着車のため、緑石など、段差によっては路面などと干渉する場合があります。

# MECHANISM

大切な人たちが、安心して乗っていただけるクルマでありたい。

ハンドルを握る方にとっては、爽快なドライビングフィールを味わえるクルマでありたい。

高いレベルでの走行性能を持ち合わせていなければならないと、エスティマは考えます。

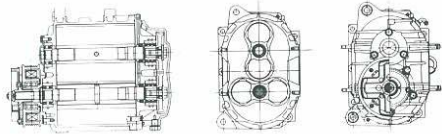

スーパーチャージャース断面図

全車に、高性能インタークーラー付スーパーチャージャータ搭載レーザーα-II 2.4ℓ ツインカム16バルブエンジン2TZ-FZEを採用。エンジンは「いかに吸入空気量をふやすか」で性能が決まります。スーパーチャージャは、この吸入空気を機械的にシリンダー内に強制過給し、より高出力を発生させるメカニズムです。

ターボチャージャとは違って排気エネルギーの小さい低速域でもしっかり威力を発揮。粘り強い低・中速性能と、卓越したレスポンスで、ストップ&ゴーの多い街中も走りは実にスムーズです。また、走りと燃費を両立させるため、スーパーチャージャの過給特性を運転状況に応じて最適にする電子制御式エアバイパスバルブも採用。信頼性の高い

ピストンや吸気エアホースを採用するなど、高出力化と騒音の低減も考慮し、2TZ本来のエンジンの持ち味を一層引き出しています。

日常のメンテナンスはフロントフードを開けて。

バッテリー、ウォッシュ液、エンジン冷却水などをフロントフード内部にまとめてレイアウト。手軽にチェックできます。

ESTIMA 12-13

総排気量:2,438ℓ

最高出力(ネット):160PS/5,000r.p.m.

最大トルク(ネット):26.3kg・m/3,600r.p.m.

燃料消費率(10・15モード):8.4\*km/ℓ \*V 2WD。

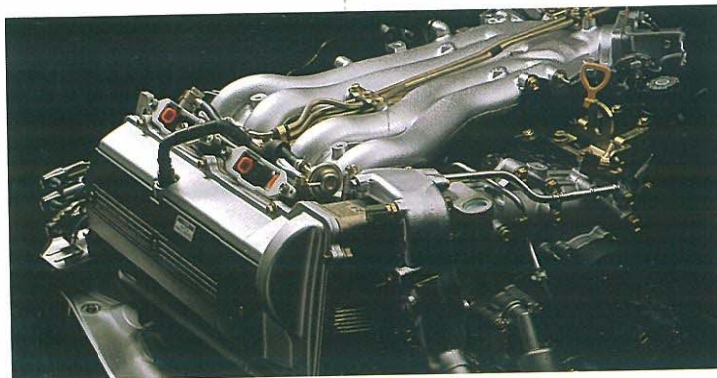

レーザーα-II 2TZ16バルブスーパーチャージャ

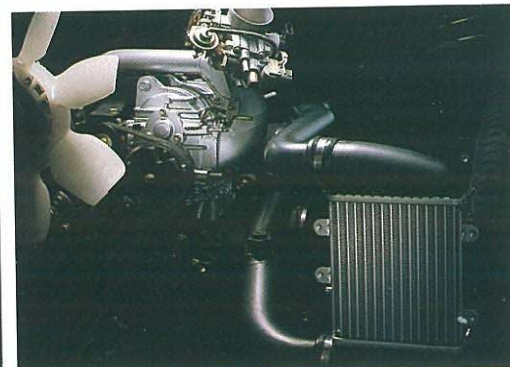

スーパーチャージャ&インタークーラー



フロントフード内部

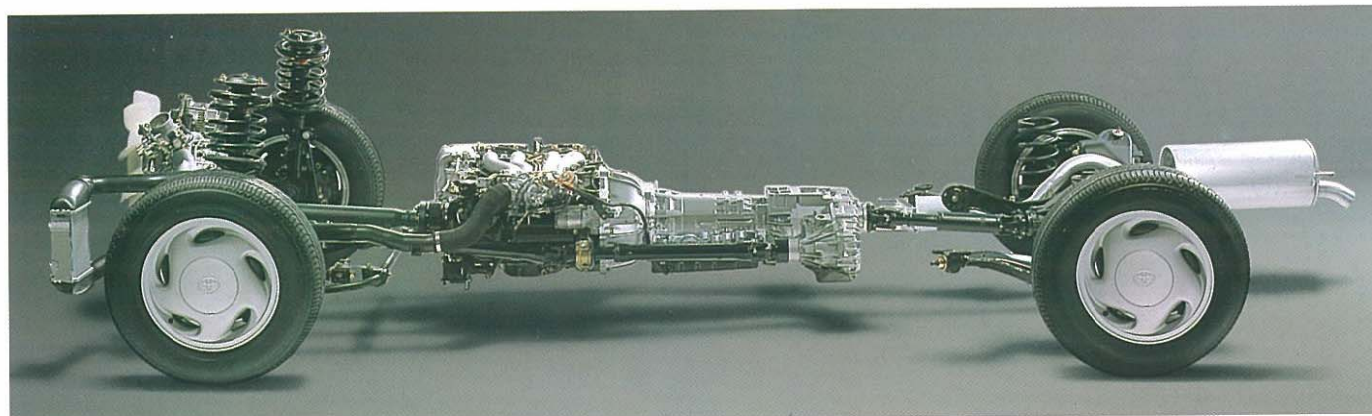

G 4WDのベアーシャシー

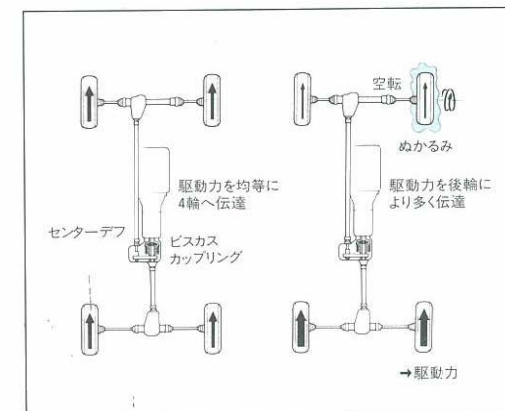

ビスカスカップリングによるセンターデフ差動制限説明図

**エスティマ独自の乗りごごとと操縦安定性は、独自に設計されたサスペンションが支えています。**

足まわりは、前輪がマクファーソンストラットサスペンション、後輪がダブルウィッシュボーンサスペンションの4輪独立懸架方式\*。この独自のコンパクト設計のサスペンションがフロアのフラット化に貢献しています。ロングホイールベースとワイドトレッドに加えて、スラントミッドシップアンダーフロアエンジン・レイアウトによる前後重量配分の最適化なども実現。コーナリング時や高速走行時の操縦安定性となめらかな乗りごごちをハイレベルで両立させています。

(\*V、アエラスは4リンク式リヤサスペンション。また、アエラスのサスペンションは専用チューニングを施しています。)

**走る道がいつも好条件ばかりとは限りません。だから頼もしい足、フルタイム4WD。** 4輪に駆動力を伝達するフルタイム4WDは、発進、加速がなめらかで、また、コーナリング時の安定感や操縦性にも優れています。

雨や雪などの滑りやすい道路状況で真価を発揮する頼もしい性能といえるでしょう。エスティマのフルタイム4WDは、差動制限装置としてビスカスカップリングを採用したセンターデフ方式です。トランスミッションから伝えられる駆動力を前後の駆動輪に効率よく振り分け、コーナリング時には、前後輪間の回転差を吸収するセンターデフの働きで、走りがよりスムーズとなり、さらにビスカスカップリングが、このセンターデフを走行状態に応じて制御し、4輪に必要な駆動力を伝え続けます。

**登降坂変速制御をそなえた電子制御式4速オートマチック。**

コンピュータでエンジンとトランスミッションを総合制御。より高い動力性能となめらかな変速感を同時に実現する電子制御式4速オートマチックトランスミッションを採用しました。また、アップダウンのあるワイディング路等の走行でスロットル開度と車両加速度により、登り下りを判定し、4速(オーバードライブ)へのアップシフトを制限したよりスムーズなドライビングを実現する登降坂変速制御もそなえています。

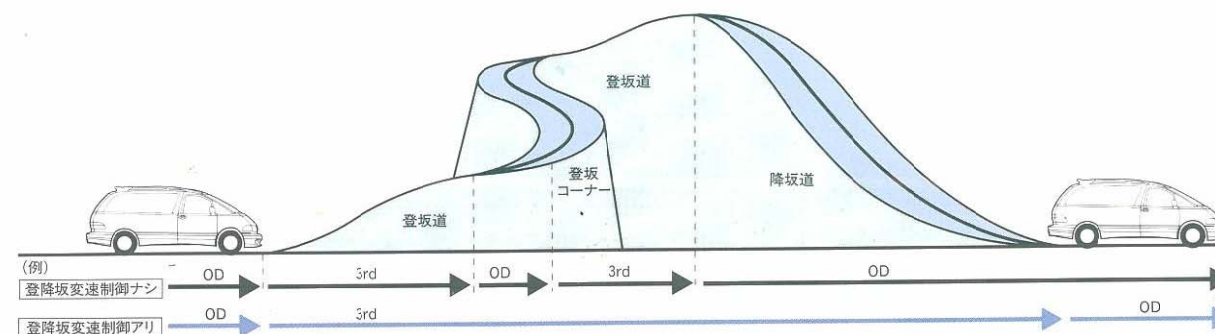



ESTIMA 14-15



## G FOR 7 PERSONS

Photo : G 2WD ツインムーンルーフ仕様車の室内。後席液晶カラーテレビ、クール&ホットボックス、クリアランスソナー&バックソナーはメーカーオプション。  
●写真は機能説明のためにボディの一部を切断了カットボディです。



## AERAS FOR 8 PERSONS

Photo : アエラス 2WDの室内。  
●写真は機能説明のためにボディの一部を切断了カットボディです。



## V FOR 8 PERSONS

Photo : V 2WD ツインムーンルーフ仕様車の室内。  
●写真は機能説明のためにボディの一部を切断了カットボディです。

# SEATS FORMATION

G FOR 7 PERSONS

ファーストクラスのゆとり。7人乗りの「G」。 フロントシートから、セカンドシート、サードシートへと、歩いて移動できるウォークスルー＆フラットフロアの自由さ。優しい曲線とカラーデザインも調和して、室内の一体感あるくつろぎは想像以上の楽しさです。シート地には、モダンなパイヤス柄に淡いカラーミックスをちりばめた高級ジャカードモケットを採用。またセカンドシートのシートサイド部にカップホルダーを設けるなど、すみずみまで配慮がゆき届いています。



室内を自由に移動できるウォークスルーの室内\*。セカンドシートは2人掛けのラグジュアリーシートです。(\*安全のため、走行中は移動しないでください。)

ESTIMA 16-17



ウォークスルー＆フラットフロア



セカンドシートの左右の席を180度回転したところ。サードシートと向かい合い、ラウンジ感覚の空間が生まれます。



サードシートを左右に折り畳むとラゲージスペースに。スポーツやアウトドアの道具などたくさんの荷物を積み込めるたっぷりサイズです。



## AERAS & V FOR 8 PERSONS



ゆったりとした8人乗りの室内。



セカンド、サードシートを倒してフラットにした状態\*。ゆったりとしたくつろぎのスペースが生まれます。(\*安全のため、フラットにした状態で人や荷物などを乗せて走行しないでください。)



サードシートを左右に折り畳むと様々な荷物をたっぷり積めるラゲージスペースが出現します。

### スポーティな8人乗り「アエラス」。カジュアルな8人乗り「V」。

必要な装備を厳選して搭載した「アエラス」と「V」。共に、セカンドシート、サードシートとも大人3人がゆったりくつろげる充実サイズです。例えば、ふた家族でゆったりお出かけなど楽しさが広がります。また新たに、セカンドシートにカップホルダー付アームレストを設けました。シート地は、アエラスにはスポーティなコントラストが印象的なジャカードモケット、Vには全面にカラーミックスを施したジャカードモケットを採用しました。



Photo：アエラス 室内イメージ。



## AERAS

Photo: アエラス 2WD。

●各ランプは機能説明のために点灯したものです。実際の走行状態を示すものではありません。

ESTIMA 18-19



## V

Photo: V 2WD ツインムーンルーフ仕様車の計器盤。

●各ランプは機能説明のために点灯したものです。実際の走行状態を示すものではありません。



## G

Photo: G 2WD ツインムーンルーフ仕様車の計器盤。クール&ホ、小ボックス、クリアランスソナー & バックソナーはメーカーオプション

●各ランプは機能説明のために点灯したものです。実際の走行状態を示すものではありません。



ムーンルーフ仕様車の計器盤、クール&ホトボックス、クリアランスソナー  
オプション  
のため点灯したものです。実際の走行状態を示すものではありません。

# EXTERIOR

見れば、高級感が香り、人々に忘れがたい印象を残す美しい姿。乗れば、みんながゆったりとくつろげる広い室内。

これらを高いレベルで両立させたのが、独創的なエスティマのスタイリングです。

そんなエスティマに今、より洗練され、よりスポーティに進化した「アエラス」が新登場しました。



## 「アエラス」のエクステリア

エスティマに新しい魅

力が加わりました。その名は「AERAS(アエラス)」。全身にエアロパーツをまとった姿は、エスティマ独自のワンモーションシルエットを一段とダイナミックにアピールします。アルミホイール、濃色グレーガラスと相まり、力強く走るアエラスのスポーティさ、美しさは、目が覚めるほどに印象的。アエラスは、よりアクティブで、よりスタイリッシュな輝きに満ちた毎日をあなたにもたらしめます。



濃色グレーガラス



アルミホイール



エアロパーツ(フロント・サイド・リヤ)

※アエラスはエアロパーツ装着車のため、緑石など、段差によっては路面などと干渉する場合があります。



### ツインムーンルーフ(アエラスに標準装備。G、Vにメーカーオプション)

さわやかな陽射しを取り込み、キャビンを開放感いっぱいに出します。フロントはチルトアップ式、リヤは電動スライド式です。

### ルーフレール一体式LEDハイマウントストップランプ付リヤスポイラー(アエラスに標準装備。Gにメーカーオプション)

空気の流れを整えて安定感のある走りをもたらすだけでなく、スポーティなイメージでスタイリング全体を美しくひきしめます。

### スライドドアアイジークローザー サイドのスライド

ドアを半ドアになる位置まで動かすと、後は自動的にドアがきちんとしまります。クルマへの乗り降りや荷物の積み降ろしの時に便利な機能です。

### マルチリフレクターハロゲンヘッドランプ&マルチ

### リフレクターハロゲンフォグランプ

より一層、高級感に溢れるフロントマスクを演出します。



ツインムーンルーフ  
(アエラスに標準装備。G、Vにメーカーオプション)



ルーフレール一体式LEDハイマウントストップランプ付リヤスポイラー  
(アエラスに標準装備。Gにメーカーオプション)



スライドドアアイジークローザー



マルチリフレクターハロゲンヘッドランプ & マルチリフレクターハロゲンフォグランプ

## Dealer's Option

- ①フルシートカバー(ラグジュアリータイプ) ②フルシートカバー(カジュアルAタイプ)
- ③フルシートカバー(エクシードタイプ) ④フルシートカバー(デラックスBタイプ) ⑤フルフラットマット ⑥ラゲージトレイ
- ⑦室内カーテン(フォーマルブリーツ・2重タイプ) ⑧リヤバンパーステップガード
- ⑨リヤラダー ⑩ストライプテープ(タイプIII) ⑪サイドロッカープロテクター
- ⑫リヤバンパープロテクター ⑬ワイヤレスドアロックリモートコントロール(左:キーホルダータイプ、右:キータイプ)
- ⑭コーナーセンサー ⑮パワーアウトレット(ポータブルタイプ) ⑯エスティマ オリジナル アクセサリーカタログ



- 販売店装着オプションは車両、グレード、オプションによって装着できない場合があります。
- オプションパーツに関して、さらに詳しくお知りになりたい方はエスティマ オリジナル アクセサリーカタログをご覧ください。



# EQUIPMENT

エスティマの室内で過ごす時間は、居心地の良いリビングでくつろぐ時間と同じ快適さでありたい。

例えば、超薄型ワイドフローSlimリヤクーラー。この装備を、

空間確保と美観への配慮を目的に採用したところなどは、極上の居住性を追求するエスティマらしい選択なのです。



オーバーヘッドデュアルオートエアコン

## オーバーヘッドデュアルオートエアコン(フロントエアコン、リヤクーラー)

オゾン層保護のための冷媒=HFC134aを採用したデュアルオートエアコンは静かでパワフル。後席へは、天井からの厚さわずか67mmの超薄型ワイドフローSlimリヤクーラーからさわやかな風がくまなく届きます。

**プッシュ式ヒーターコントロールパネル** 送風の切り替えなど、調整は軽くタッチするだけでOKです。

ESTIMA 22-23



プッシュ式ヒーターコントロールパネル



荷室フック(4個) ※ラゲージネットは販売店装着オプションです。



カップホルダー  
(インパネ・サイド・カップホルダー内蔵アームレスト付セカンドシート(V、アエラス、Gのセカンドシートはシートサイドカップホルダーとなります))



アクセサリソケット(DC12V)



大型フロントコンソールボックス  
(クール&ホットボックスを選択した場合、非装着となります)  
カセットやCD、ファーストニードキット(販売店装着オプション)などが入る便利な大型サイズです。



クール&ホットボックス  
(全車にメーカーオプション、クール&ホットボックスを選択した場合、大型フロントコンソールボックスは非装着となります)  
保冷・保温機能をもった便利なボックスです。



グローブボックス

# AUDIO&VISUAL

停車してゆったりとくつろぎながらワイドTV放送を楽しんだり、  
初めての場所へ出かけたくなくなったときには頼れるGPSボイスナビゲーションシステムを活用したり…。  
エステイマのこの上なく快適な空間は、実は、先進のインテリジェント空間でもあるのです。

## GPSボイスナビゲーション付ワイドマルチAVステーションII (Gに標準装備、V、アエラスにメーカーオプション)

ワイドTV放送\*1にも対応する大型5.8型ワイドディスプレイ&オーディオシステムに、GPSボイスナビゲーション機能を搭載した先進のAVコンポーネントです。CD\*2やカセット、ラジオを聴くことはもちろん、さらにナビゲーション機能としてGPS(Global Positioning System)から発信される信号と自立航法により、車両の現在地を把握。目的地までの推奨ルートなどのナビゲーション\*3情報を音声と画面でドライバーに伝えます。また、VICS\*4システム(販売店装着オプション)を追加すれば、タイムリーな渋滞情報なども入手・表示することが可能となります。

## 後席液晶カラーテレビ<7型ワイドディスプレイ>(全車にメーカーオプション)

ワイドTV放送対応の大型7型ワイドディスプレイを新たに採用しました。ダイバシティテレビアンテナ付なので、鮮明な画像が楽しむことができます。

## ダイバシティアンテナ(Gに標準装備) バックウィンドウに

埋め込んだ2つのアンテナ。電波状態により、つねに良好な方を自動的に選択して受信します。



GPSボイスナビゲーション付マルチAVステーションII  
●画面はハメ込み合成です。(3D表示画面)



2分割画面 (現在地&交差点拡大)      2分割画面 (高速道路略図&現在地)      バックモニター表示画面

\*1. テレビ放送、FM多重文字放送は安全のため走行中は表示されません。\*2. 音楽用CDとナビ用CD-ROMの同時使用はできません。ナビゲーション操作中にCDを聴くためには、別途販売店装着オプションのCDチェンジャーが必要となります。\*3. ナビゲーション機能は安全のため走行中は一部操作できない機能があります。\*4. VICS(道路交通情報通信システム)はサービス地域が限られています。(’98年1月現在のサービス地域は東京都、神奈川県、埼玉県、千葉県、愛知県、大阪府、京都府および東名・名神等全国の主要な高速道路です)

<エステイマ・ライブサウンドシステム>スピーカー・レイアウト

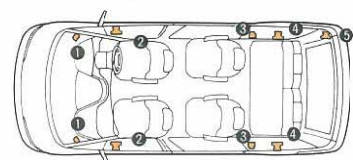

- ① フロントツイーター
- ② フロントフルレンジ
- ③ リヤツイーター
- ④ リヤフルレンジ
- ⑤ ウーハー



ダイバシティ アンテナ



後席液晶カラーテレビ  
●画面はハメ込み合成です。

## Dealer's Option

トヨタボイスナビゲーションシステム

- ① 1DINTV7 (V7T-D59) & DVDナビゲーション (NDD-H59) \*1\*2  
・別売品としてVICSシステム\*3の設定があります。
- ② CDチェンジャーデッキ
- ③ MDチェンジャー6
- ④ 後席液晶カラーテレビ<5型ディスプレイ>

\*1.安全の為運転者は走行中絶対にボタン操作しないでください。\*2.テレビ放送、FM多重放送は、安全の為走行中は表示されません。\*3.VICS(道路交通情報通信システム)はサービス地域が限られています。’99年7月現在のサービス地域は、東京都、神奈川県、埼玉県、千葉県、長野県、愛知県、大阪府、京都府、兵庫県、広島県、福岡県、宮城県、北海道(札幌地区)および東名・名神等全国の主要な高速道路です。但し、広島県、福岡県、宮城県、北海道(札幌地区)では、取り付けるナビゲーションの機種により、レベル3(地図情報)の情報が表示されないことがあります。なお、レベル3の情報を表示するためには、’99年秋に発売予定の年度更新版地図ディスクをお求めいただく必要があります。



●画面はハメ込み合成です。



# SAFETY FOR YOU.

トヨタは、皆様が快適にエスティマに乗っていただけるよう、安全に対する追求を行っています。  
 事故を未然に防止するためのアクティブセーフティ(予防安全)、  
 万一の事故の場合には、そのダメージを最小限に抑えるためのパッシブセーフティ(衝突安全)、  
 この二つの側面から様々な装備、技術を採用しています。しかし、なによりクルマに安全にお乗りいただくためには、  
 皆様の安全への心配りが大切だということもお分かりいただきたいと思います。

## ACTIVE SAFETY

### アクティブセーフティ ———— 予防安全の視点から。

予防安全の視点にたった場合、クルマは運転者の安全運転への意志をいかにサポートし、応えるかという安全性能が求められます。  
 <安全走行>を支える基本性能、<事故予防>のための運転環境、そして<事故回避>に必要な緊急回避運動性能。これらがエスティマのアクティブセーフティを構成します。

●ABS(アンチロック・ブレーキ・システム) 制動時に4輪のブレーキ油圧をコンピュータ制御することで、車輪のロックを防止します。このため、滑りやすい路面でのブレーキング時や急制動時でも車両安定性と操舵性を確保し、ドライバーを支援します。

●バックモニター(Gに標準装備、V、アエラスにGPSボイスナビゲーション付ワイドマルチAVステーションIIとセットでメーカーオプション) バックドア部に高感度CCDカメラを内蔵。シフトレバーをR位置にすると車両後方の映像がマルチAVステーションの画面にモノクロ表示され車両の後方確認に貢献します。

●クリアランスソナー&バックソナー(Gにメーカーオプション) 車両各コーナー部と後部の超音波センサーが障害物への接近をキャッチ。音と表示灯で知らせます。

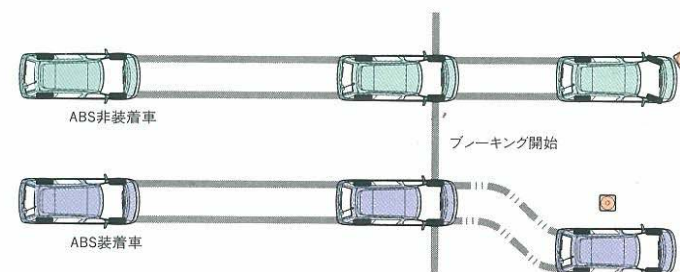

**ABS**  
Antilock Brake System



A/Tキーインターロック式シフトロックシステム



ハイマウントストップランプ付リヤスポイラー (G、Vに標準装備)



ルーフレール一体式LEDハイマウントストップランプ付リヤスポイラー (アエラスに標準装備、Gにメーカーオプション)



CCDカメラ



表示画面



クリアランスソナー



バックソナー

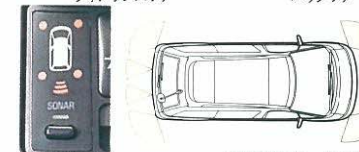
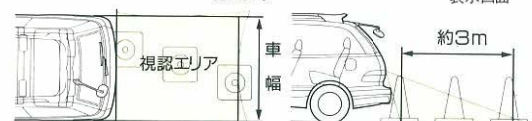

バックモニター  
 ※カメラが映し出す範囲は限られています。後退時には必ず直接後方を確認しながら運転してください。※数値は社内実測値です。

クリアランスソナー & バックソナー





## PASSIVE SAFETY

パッシブセーフティー ————— 衝突安全の視点から。

万一事故が発生した場合、クルマが果たすべき大きな役割は、〈乗員保護〉〈乗員救護〉の二つです。〈乗員保護〉については、安全な客室空間の確保と衝突による客室との二次的衝突から乗員を保護するという考えから成り立っています。〈乗員保護〉では、乗員の車両からの速やかな脱出・救出に力点が置かれています。このほか歩行者や二輪車乗員の保護への配慮も必要です。エステイマのパッシブセーフティは様々な側面から安全性を追求したものです。

●デュアルSRS\*<sup>1</sup>エアバッグ(運転席・助手席SRSエアバッグ) エステイマは全車にデュアルSRSエアバッグを標準装備。SRSエアバッグは万一の事故の際、前方からの強い衝撃に対して作動し、シートベルトの動きと合わせて、ドライバーと助手席乗員の頭や胸の重大な障害を軽減します。

\*1 SRS[乗員保護補助装置]:Supplemental Restraint System SRSエアバッグはシートベルトを補助する装置ですので、必ずシートベルトをご着用ください。また、なまSRSエアバッグは衝突時の衝撃が弱い場合は作動しません。チャイルドシートなどを助手席に装着するときは、後ろ向きにしないなどご注意ください。必ず取扱書をご覧ください。

●プリテンショナー&フォースリミッター付フロントシートベルト

●衝撃吸収構造 ボディの前後部をクラッシュアブルにすると同時に、衝突時の衝撃荷重をボディ骨格全体に分散させる、衝撃吸収構造を採用しています。

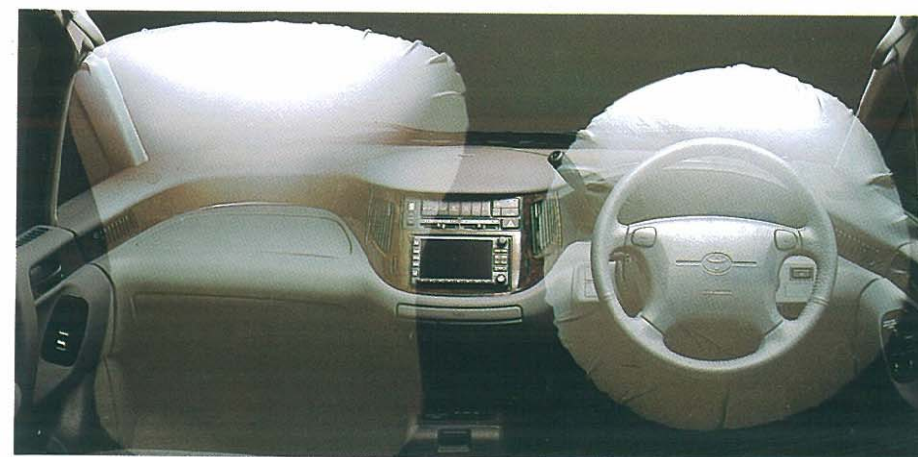

デュアルSRSエアバッグ ※写真は機能説明のためにSRSエアバッグが作動した状態を再現したものです。

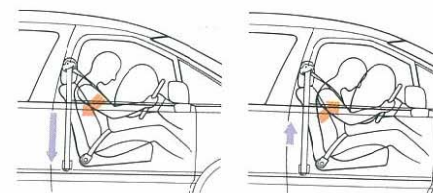

プリテンショナー&フォースリミッター付フロントシートベルト  
前面衝突時に瞬時にシートベルトを巻き込んで拘束効果を高めるプリテンショナー機構と、シートベルトに一定以上の荷重がかからないようにすることで、胸部の障害を低減するフォースリミッターをフロントシートベルトに採用しました。

※プリテンショナー機構は衝突時の衝撃が弱い場合は作動しません。



サイドドアビーム ※写真は説明のために着色したものです。



高級タイプ 標準タイプ  
ファーストエイドキット(販売店装着オプション)



チャイルドシート(販売店装着オプション)

トヨタ エスティマ 主要装備一覧表

		G	V	AERAS	
足回り	215/65R15 96H スチールラジアルタイヤ&15×6JJアルミホイール	2WD	2WD	2WD	
	215/65R15 96H スチールラジアルタイヤ&15×6JJ樹脂フルホイールキャップ				
	215/65R15 96S オールシーズンタイヤ&15×6JJアルミホイール	4WD	4WD	4WD	
	スペアタイヤ		※1		
	車両装着タイヤ				
	応急用タイヤ				
ABS(アンチロック・ブレーキ・システム)					
4輪ベンチレーテッドディスクブレーキ					
外装	ハイマウントストップランプ付リヤスポイラー				
	ルーフルーベ式LEDハイマウントストップランプ付リヤスポイラー(外板共色) ※2				
	ウインドシールドガラス(UVカット機能付グリーン合わせ)	トップシェード			
	UVカットウインドウガラス(ウインドシールドガラス、ルーフガラスは除く)				
	リヤサイド・バックウインドウガラス	濃色熱線反射・グリーン	濃色熱線反射・グリーン	濃色グレー	
	ツインムーンルーフ(グリーン強化)				
	カラードバンパー(フロント・リヤ)				
	バンパースポイラー(フロント・リヤ)				
	サイドマッドガード				
	大型カラードサイドガーニッシュ				
	サイドドアビーム				
視界	マルチリフレクター・ハロゲンヘッドランプ				
	マルチリフレクター・ハロゲンフォグランプ				
	ウォッシャー・電動時間調整式間欠フロントワイパー(ロックバック式)				
	リヤ間欠ワイパー				
	リヤウインドウデフォグガー(タイマーカットシステム式)				
	電動格納式リモコンドアミラー				
	リヤアンダーミラー ※3				
	コンライト				
	ライト消し忘れウォーニング		ブザー	ブザー	
	クリアランスソナー&バックソナー				
バックモニター ※3※4					
操作性	エンジン回転数感応型パワーステアリング				
	チルトステアリング				
	イグニッションキー・照明				
	ワイヤレスドアロックリモートコントロール				
シート	シート表皮(フルファブリック)	ジャカードモケット	ジャカードモケット	ジャカードモケット	
	フロントシート(角度調整式アームレスト付)				
	セカンドシート	2人掛け(シートサイドカップホルダー付)	回転対面シート		
		3人掛け(カップホルダー・内蔵アームレスト付)		フルフラットシート	
	サードシート(スペースアップシート)			フルフラットシート	
	ヘッドレスト	フロントシート	前後上下調整式	上下調整式	上下調整式
		セカンドシート/サードシート	上下調整式	上下調整式	上下調整式
	ELR付シートベルト	前席プリテンショナー&フォースリミッター付			
セカンドシート/サードシート		※5	※6	※6	
チャイルドシート固定機構付シートベルト(セカンドシート左右席)					

ESTIMA 26-27

標準装備 (緑色) メーカーオプション(ご注文時に申し受けます) (黄色)

		G	V	AERAS
内装	デュアルSRSエアバッグ(運転席・助手席SRSエアバッグ)			
	インストルメントパネル	木目調		ストーン調
	ステアリングホイール	合皮	ウレタン	合皮
	パワーウインドウ(運転席ワンタッチ式・挟み込み防止機能付)			
	ドアキー連動電気式ドアロック	キー閉じ込み防止機能付		
	スライドドアアイジークローザー			
	大型パーソナルボックス(インパネセンタークラスター)			
	カップホルダー(フロント2、リヤ4)			
	フロアカーペット	サキシニー	ヘザーループ	ヘザーループ
	サンバイザー(運転席・助手席:ランプ&パニティミラー付)			
空調	大型フロントコンソールボックス ※8			
	クール&ホットボックス ※8			
	アクセサリソケット(DC12V)			
	荷室フック(4個)			
	オーバードアデュアルオートエアコン(フロントエアコン、リヤクーラー)			
オーディオ&ビジュアル	GPSボイスナビゲーション付ワイドマルチAVステーションII(5.8型ワイドディスプレイ・CD・カセット一体AM/FMマルチ電子チューナー付ラジオ&6スピーカー) ※4			
	※9			
	クエスティマ・ライブサウンドシステム(GPSボイスナビゲーション付ワイドマルチAVステーションII(5.8型ワイドディスプレイ+CD・カセット一体AM/FMマルチ電子チューナー付ラジオ&9スピーカー))			
	カセット一体AM/FMマルチ電子チューナー付ラジオ&6スピーカー			
	後席液晶カラーテレビ(7型ワイドディスプレイ)			
	アンテナ	ダイバシティ※10	ビラー※11	ビラー※11
その他	スノーバージョン(雪国仕様) ※12			

●(メーカーオプション)はご注文時に申し受けます。メーカーの工場にて装着するため、ご注文後はお受けできませんのでご了承ください。

- ※1. アルミホイール付タイヤを選択した場合、スペアタイヤは車両装着タイヤが標準装備となります。
- ※2. ツインムーンルーフ装着車に設定。
- ※3. バックモニター装着時、リヤアンダーミラーは非装着となります。
- ※4. バックモニターとGPSボイスナビゲーション付ワイドマルチAVステーションIIはセットでメーカーオプションとなります。
- ※5. セカンドシートは回転対面になった場合、ELR付2点式となります。サードシートの中央席は2点式です。
- ※6. セカンドシート、サードシートの中央席は2点式です。
- ※7. ツインムーンルーフ装着車はサンルーフチャイルドロック機構付となります。
- ※8. クール&ホットボックスを選択した場合、大型フロントコンソールボックスは非装着となります。
- ※9. オーディオは種類が豊富ですので、詳しい設定については販売店におたずねください。
- ※10. ラジオ用はバックウインドウに装着、TV用は左右のクォーターウインドウに装着となります。
- ※11. GPSボイスナビゲーション付ワイドマルチAVステーションII、または後席液晶カラーテレビを選択した場合、TV用ダイバシティアンテナが左右のクォーターウインドウに装着となります。
- ※12. スノーバージョン(雪国仕様)では積雪地(北海道を除く)での使用を考慮して、主に充電系統やワイパー関係等の信頼性、耐久性の向上を図っております。なお、北海道地区にはスノーバージョン(雪国仕様)の内容を含む寒冷地仕様が全車に標準装備となります。

その他の全車標準装備 ●タコメーター●フューエルリッドオープナー●デジタル時計付フロントルームランプ(スポットランプ付) ●リヤルームランプ●ラゲージルームランプ●キー抜き忘れ防止チャイム●防眩インナーミラー●運転席シートベルト非着用警告灯(点滅式)●アジャスタブルショルダーベルトアンカー(フロントシート)●エンジンオイルレベル警告灯●半ドア警告灯●アシストグリップ(フロント2+リヤ4+スライドドア1)●バックドアストラップ●グローブボックス●運転席フットレスト●チケットホルダー●工具(ジャッキ、ジャッキハンドル、ハブナットレンチ)など

内外配色表

		グレード	G	V	AERAS	バンパー色(塗装)	
ボディカラー	カラーコード	シート表皮	ジャカードモケット	ジャカードモケット	ジャカードモケット	G, V	AERAS
		内装色					
ホワイトパールマイカ(メーカーオプション)	042	ブルーイッシュグレー				グレイッシュブラウンメタリック	ホワイトパールマイカ
ダークブルーイッシュグレーマイカ	191					グレーメタリック	グレーメタリック
シルバースメタリック	199					シルバースメタリック	-
スーパーレッドマイカ(メーカーオプション)	3J7					グレイッシュブラウンメタリック	-
ダークターコイズマイカ	760					グレーメタリック	-

1998年1月現在

タイヤ&ホイール



- ① 215/65R15 96H スチールラジアルタイヤ&15×6JJアルミホイール
- ② 215/65R15 96H スチールラジアルタイヤ&15×6JJ樹脂フルホイールキャップ
- ③ 応急用タイヤ

トヨタ エスティマ 主要諸元表

		G		V		AERAS			
		2WD (後輪駆動)	4WD	2WD (後輪駆動)	4WD	2WD (後輪駆動)	4WD		
車両型式	電子制御式4速オートマチック <ECT・コラム>	GF-TCR11W RFSGV※1	GF-TCR21W RFSGV※1	GF-TCR10W RRSQV※1	GF-TCR20W RRSQV※1	GF-TCR10W RRSVV(X)※1	GF-TCR20W RRSVV(X)※1		
重量・性能	車両重量	kg	1,770※2	1,860※2	1,710※3	1,800※3	1,760	1,850	
	車両総重量	kg	2,155※2	2,245※2	2,150※3	2,240※3	2,200	2,290	
	最小回転半径	m	5.7						
燃料消費率	60km/h定地走行 (運輸省届出値)	km/ℓ	15.3	14.2	15.3	14.2	15.3	14.2	
	10・15モード走行 (運輸省審査値)	km/ℓ	8.0	7.6	8.4	7.6	8.4	7.6	
寸法・定員	全長	mm	4,750						
	全幅	mm	1,800						
	全高	mm	1,780※4	1,790※4	1,780※5	1,790※5	1,865	1,875	
	ホイールベース	mm	2,860						
	トレッド	前	mm	1,560					
		後	mm	1,550					
	最低地上高	長	mm	150	160	150	160	150	160
		幅	mm	2,800					
	室内	幅	mm	1,635					
		高	mm	1,220					
乗車定員	名	7		8					
エンジン	型式	2TZ-FZE(2400 16V ALVE EFI)							
	種類	直列4気筒DOHC							
	使用燃料	無鉛ガソリン							
	総排気量	ℓ	2,438						
	内径×行程	mm	95.0×86.0						
	圧縮比		8.9						
	最高出力(ネット)	PS/r.p.m.	160/5,000						
	最大トルク(ネット)	kg・m/r.p.m.	26.3/3,600						
	燃料供給装置	EFI(電子制御式燃料噴射装置)							
	燃料タンク容量	ℓ	75						
変速比・減速比			電子制御式4速オートマチック<ECT・コラム>						
	変速比	第1速	2.804						
		第2速	1.531						
		第3速	1.000						
		第4速	0.705						
		後退	2.393						
減速比	3.909								
ステアリング・サスペンション・ブレーキ・駆動方式	ステアリング	ラック&ピニオン							
	サスペンション	前	マクファーソンストラット式コイルスプリング(スタビライザー付)						
		後	ダブルウィッシュボーン式コイルスプリング[4リンクコイル式スプリング※6]						
	ブレーキ	前	ベンチレーテッドディスク						
後		ベンチレーテッドディスク							
駆動方式	後輪駆動方式/4輪駆動方式								

■モード走行時における燃料消費率の表示は、順次「10モード」から「10・15モード」に切り替わります。「10・15モード」は都市内高速走行等が加味されているため、同じ車両で測定した場合、「10モード」より平均的に10%程度高い値(自工会調べ)となります。

■燃料消費率は定められた試験条件での値です。実際の走行時には、この条件(気象、道路、車両、運転、整備などの状況)が異なりますので、それに応じて燃料消費率が異なってきます。

■エンジン出力表示には、ネット値とグロス値があります。「グロス」はエンジン単体で測定したものであり、「ネット」とはエンジンに搭載した状態とほぼ同条件で測定したものです。同じエンジンで測定した場合は「ネット」は「グロス」よりも15%程度低い値(自工会調べ)となっています。

※1. アエラスの車両型式はツインムーンルーフ仕様車のものです。G、Vはミドルルーフ仕様車のものです。ツインムーンルーフ仕様車は、車両型式の末尾に(X)が付きます。

※2. ルーフレール一体式LEDハイマウントストップランプ付リヤスポイラー、後席液晶カラーテレビを装着した場合、それぞれ10kg増加します。ツインムーンルーフを装着した場合は40kg増加します。

※3. ツインムーンルーフを装着した場合は40kg増加します。

※4. ツインムーンルーフを装着した場合は30mm、ルーフレール一体式LEDハイマウントストップランプ付リヤスポイラーを装着した場合は85mm増加します。

※5. ツインムーンルーフを装着した場合は30mm増加します。

※6. V、Aエラスに設定しています。

●「EFI」「ECT」「ESTIMA」「LASRE」はトヨタ自動車(株)の登録商標です。

■道路運送車両法による自動車型式指定申請書数値 ■製造事業者：トヨタ自動車株式会社

寸法図：AERAS(2WD)<単位：mm>

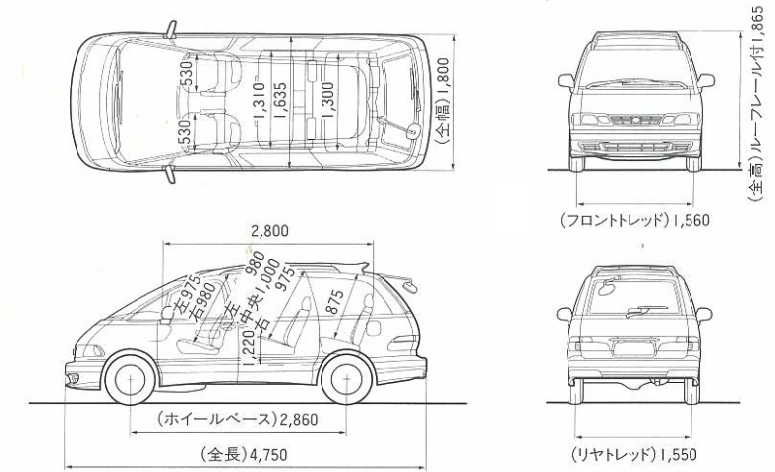

ウェルキャブ



Photo：ツインムーンルーフ仕様車(オプション装着車)。

●ウェルキャブは特装車(TECS)のため、持ち込み登録となります。●詳しくは専用カタログをご覧ください。

トヨタカードのおトクが、パワーアップだ。

チャンスがワイドに!  
車検・中古車・新車  
キャッシュバック

チャンスがビッグに!  
最大30万円  
キャッシュバック



●新車は1ポイント=1円、車検ご利用の場合のみ3ポイント=2円の換算となります。●おクルマ購入時のトヨタカードお取扱いについては、事前に販売店にご確認ください。

初年度年会費無料。  
※一般カード、学生カードのみ  
■詳しくは係員まで

クルマが未来になっていく。



このカタログに関するお問い合わせは、  
お近くのエスティマ取扱い販売店  
または下記のお客様相談センターへ

トヨタ自動車株式会社 お客様相談センター  
全国共通・フリーフォン ☎0070-800-778899

所在地 〒461-8711 名古屋市東区泉一丁目23の22  
オープン時間 月曜～金曜(除く祝祭日)  
9:00～12:00 13:00～17:00

本仕様ならびに装備は予告なく変更することがあります。(このカタログの内容は'99年8月現在のもの) ボディカラーおよび内装色は撮影、印刷インキの関係で実際の色とは異なって見えることがあります。

スピードはひかえめに。シートベルトは忘れずに。

人へ。社会へ。地球へ。  TOYOTA

森林資源保護のため再生紙を使用いたしました。

T80034-9908