

New Century Value



COROLLA
FIELDER

New Century Value



日本を代表するロングセラーカーであり、海外においても多くの国々で愛されているカローラ フィールダー。
世界のコンパクトワゴンに目標とされるクオリティを求めて、いま、次の時代を見据えた、新たなスタンダードを提示します。
スタイルは洗練と存在感の共存へ。走りは安全の高みへ。快適は満足のさらなる深まりへ。
カローラ フィールダーは、21世紀の価値観の変化とともに変わり続けることで、
これからも人々を魅了していきます。
New Century Value.
その最先端の価値を、新しいカローラ フィールダーで。





1.8S

Photo:1.8S。ボディカラーはライトブルーメタリック(806)。
195/60R15 88V(15×6JJアルミホイール)、G-BOOK対応DVD
ボイスナビゲーション付ワイドマルチAVステーション&ガラスプリントTV
アンテナはメーカーオプション。
カラードフロントスポイラーとカラードサイドマッドガードはセットでメーカー
オプション。

●写真は合成です。



1.5X "G EDITION"

Photo: 1.5X "G EDITION" (4WD)。
ボディカラーはシルバーメタリックグラファイト (1D9)。
185/70R14 88S (14×6JJアルミホイール)、チルト&スライド電動式ムーン
ルーフ、G-BOOK対応DVDボイスナビゲーション付ワイドマルチAVステーション
& ガラスプリントTVアンテナはメーカーオプション。



AMENITY SPACE

Photo:1.8Sの室内。内装色はダークグレー。
G-BOOK対応DVDボイスナビゲーション付ワイドマルチAVステーション
&ガラスプリントTVアンテナはメーカーオプション。



UTILITY & PACKAGE

夏の室温上昇を抑えるIR (赤外線) カットガラス

ウインドシールドガラスに太陽の赤外線透過を抑えるIRカット機能を採用。炎天下でのインパネ上部やステアリングホイールなどの温度上昇を抑えます。また、UVカット機能を備え、直射日光による肌への刺激を軽減します。

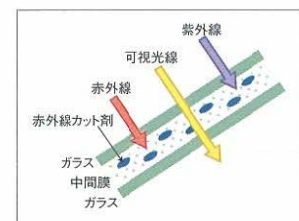

IR (赤外線) カットガラスイメージ図

花粉を大幅に除去するクリーンエアフィルター (花粉除去タイプ)

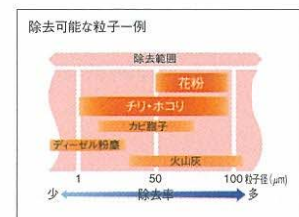

クリーンエアフィルターの花粉除去イメージ (マニュアルエアコン)

乗り降りしやすく、視界も良好

「すーっと乗れて、さっと降りられる」。乗り降りのしやすさを表すと、こんな印象です。シートの高さを腰の位置に近づけ、ドアの間口を広くとることで、膝の曲げ具合や頭のかがめ方が随分と楽になりました。そのシートの高さはドライバーにとって周囲の見通しの良さにもつながり、運転にゆとりを生み出します。運転席の高さはシート上下アジャスターで調節できます。

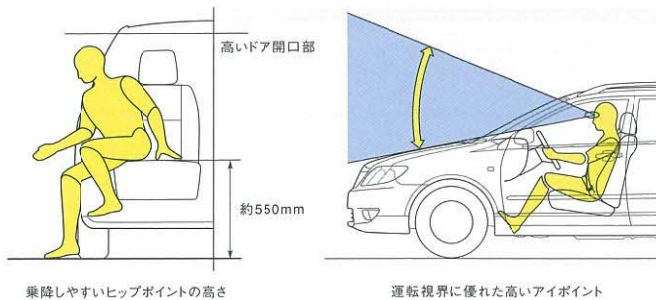

運転しやすい、良好な取り回し

ロングホイールベース、ワイドトレッドによる安定した走行と、ゆとりある室内空間を確保しながら、取り回しやすい最小回転半径を実現しています。駐車場の並列駐車の際や切り返しが必要な時に、便利さを実感できます。

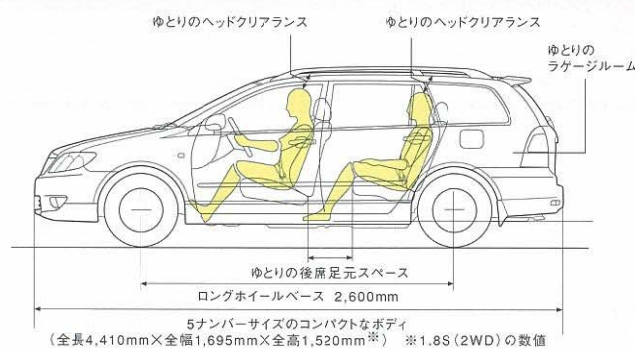

リヤシートバック片側可倒+クッション引き起こし状態



フロントシート可倒+リヤシートバック片側可倒状態



助手席シートバックテーブル (前倒し機構付) 使用状態



前後2分割デッキボード



デッキアンダートレイ



トノカバー

●写真は機能説明のためにボディの一部を切断したカットモデルです。●写真はスペース説明のためのものです。走行時には後方視界確保、荷物の転倒防止にご留意ください。●標準状態以外のシートアレンジにすると走行できない場合やご注意ください。●後席類の詳細な設定につきましては、P23の主要装備一覧表をご覧ください。



DRIVING SPACE

Photo:1.8Sの計器盤。内装色はダークグレー。
G-BOOK対応DVDボイスナビゲーション付ワイドマルチAVステーション
&ガラスプリントTVアンテナはメーカーオプション。

- 計器盤の写真は機能説明のために各ランプを点灯させたものです。実際の走行状態を示すものではありません。
- ナビ画面はハメ込み合成です。



NAVI & AUDIO

G-BOOK対応DVD^{※1}ボイスナビゲーション付
ワイドマルチAVステーション^{※2※3}

操作しやすい6.5型液晶タッチディスプレイを採用し、DVDナビ・オーディオ & ビジュアルなどのコントロール機能を集約したインテリジェントなシステムです。DVDナビはシステムの高速度により、経路探索、スクロール、地図の拡大・縮小などの処理時間を大幅に短縮。建物などを立体化して表示する「リアル市街図」など、利便性を高めています。さらにタイムリーな交通情報を入手できるVICS (FM多重)^{※4}を内蔵。トヨタの新ネットワークサービス「G-BOOK」^{※5※6}や緊急通報サービス「HELPNET」^{※7} (ワンタッチタイプ)にも対応しています。

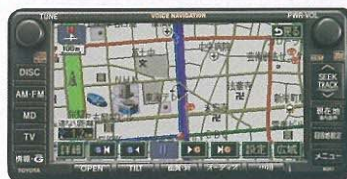

G-BOOK対応DVDボイスナビゲーション付
ワイドマルチAVステーション



ワイドマルチAVステーションII (GPS CDボイスナビゲーション付)^{※3}

音楽用CDやAM/FMラジオが楽しめるナビゲーションシステム。音声ガイダンス機能付バックガイドモニターなどの拡張機能にも対応します。

ブラインドコーナーモニター

見通しの悪い交差点やT字路などを走行する際に、車両左右方向の近距離(約20m)の状況をモニターに表示。車両の交差点やT字路などへの侵入を最小限に留め、接近車両や自転車、歩行者の確認を補助するシステムです。



ワイドマルチAVステーションII
(GPS CDボイスナビゲーション付)

音声ガイダンス機能付バックガイドモニター

車庫入れや縦列駐車の際に、後退操作の参考になる案内線を表示。ハンドル操作のタイミングなどを音声で知らせてくれる音声ガイダンス機能がついて、よりスムーズな後退操作を可能にします。

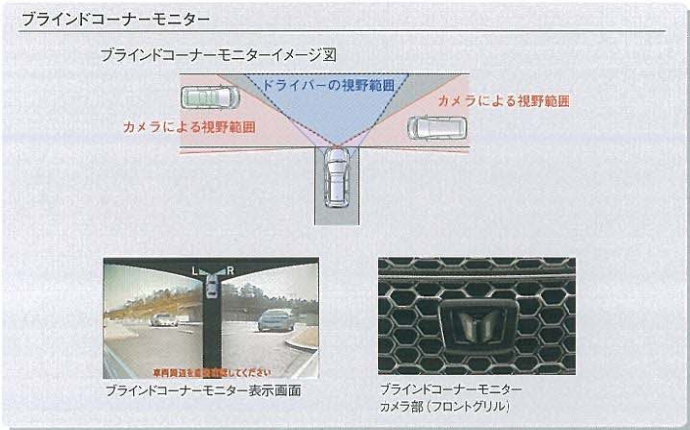

- カメラが映し出す範囲は限られています。必ず左右の安全を確認しながら運転してください。
- ブラインドコーナーモニターは、ON/OFFの切り替えが可能です。

バックガイドモニター並列駐車説明図



1. 予想進路線が駐車区画線に沿うように後退します。
2. 駐車区画線と車幅延長線が平行になったら、ハンドルを真直ぐに戻して、後退します。
3. 距離目安線を後方間隔の参考にします。

バックガイドモニター縦列駐車アドバイスモード説明図

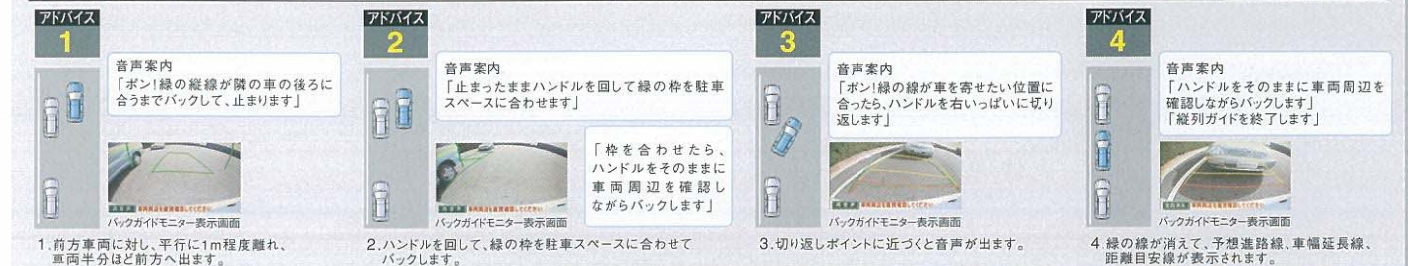

- 音声案内は縦列駐車のみとなります。
- カメラが映し出す範囲は限られています。後退時には必ず直接後方を確認しながら運転してください。
- 案内線表示および音声ガイダンスは、ON/OFFの切り替えが可能です。



スポーティな4眼スピードメーター

ブラックフェイスの文字盤に、文字・指針・目盛りを発光させて表示する高級感あふれるオプティロンメーター。アナログメーターは文字盤を立体化させメタリックカラーを施した上質なデザインです。



アナログメーター

車両情報を表示するマルチインフォメーションディスプレイ

オプティロンメーターの文字盤上部に瞬間燃費や平均燃費などのドライブモニターを表示します。また、ウォーニングランプ点灯時にはそれを補足する情報を文字や絵でわかりやすく表示します。

マルチインフォメーションディスプレイ表示例

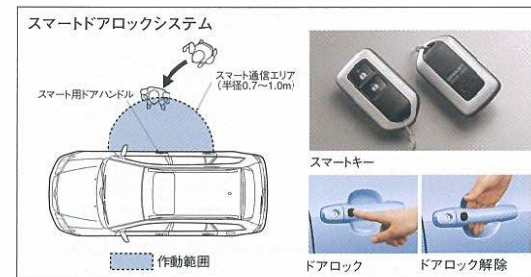

キーを使わずにドアを施・開錠できるスマートドアロックリモートコントロール

スマートキーを持ってれば、運転席側のドアハンドルに触れるだけで車両全体のドアロックが解除。また、ドアハンドル上のロックボタンを押すと、車両全体のドアを施錠できます。両手に荷物を持っているときや、キーをバッグに入れた状況などで乗降する場合、取りだす手間が省け、とても便利です。

- この先進のシステムは、従来のワイヤレスドアロックリモートコントロール機能に加え、車両に搭載された発信機から電波を受信し、車両とスマートキーとの間で電子IDコードを照合する機能を実現します。

注意: 植込み型心臓ペースメーカー等の機器の使用者は、電波による医療用電気機器への影響を医療用電気機器製造事業者などの関係者に確認してください。

Dealer Option

NAVIGATION^{※2※3}

7型大画面とドルビーデジタルで迫力のカーシアターを実現。サウンド機能充実のプレミアム3デッキモデル

PRO LOGIC

ドルビーデジタル

DVDビデオ^{※8※9}などに含まれる左右・前後・斜めの音の定位移動から生まれる迫力の臨場感を車内に実現。5.1chの立体的な臨場感を擬似的に再現します。

HDDナビゲーション NHND-W54G

DVDナビゲーション ND3A-W54A

最新ナビ機能にMD、CD、さらにDVDビデオ^{※8}再生を可能にしたスタンダード3デッキモデル

HDDナビゲーション ND3A-W54A

DVDナビゲーション ND3T-W54

●DVD地図ソフト・DVDビデオ (DVD-R/FW)

●MD (MDLPL対応)

●CD (CD-R/RW、MP3対応)

DVDビデオ再生も可能な高性能スタンダードナビゲーション

AUDIO^{※3}

MP3に対応したハイパフォーマンスCDチューナー CP-W54

MD、CD、ツインデジタルサウンド3in1モデル MCT-W54

ETC車載器 (ブラック・ホワイト)^{※11}

アンテナ装着例

有料道路の利用時に料金所(入口、出口)、格納所の通過をスムーズに行うために自動で料金を精算するシステムです。

7型後席ディスプレイ V7T-R54

走行中でも後席でDVDビデオやTVを見ることが可能です。

バックモニター^{※12}

後退運転をサポートする高感度小径カメラです。カメラ映像を切り替えてバックモニターに自動表示します。

※1. DVD: Digital Versatile Disc ※2. 安全のため、走行中、一部操作できない機能があります。テレビ放送・DVDビデオ再生 (ND3A、NHND、ND3T)、FM多重文字放送は安全のため走行中は画像が消え、音声だけとなります。ただし、FM多重文字放送は、目次、交通情報、気象情報、緊急情報に限り走行中も表示されます。専用のマイクとスイッチを装着すれば、音声での操作が可能となります。詳しくは販売店におたずねください。 ※3. コピコントロールCDなどは再生できない場合があります。 ※4. VICS (道路交通情報通信システム) は提供情報の変更等により、一部の情報が表示されなくなる場合があります。あらかじめご了承ください。その場合、対応版のナビ用地図ソフトをご購入いただくことで、より正確な情報を表示することが可能になります。なお、ラジオの受信 (除くNHK-FM) 等により、VICS (FM多重) の受信ができない場合があります。詳しくは販売店におたずねください。 ※5. G-BOOKオンラインサービスのご利用には、「DCM (データ通信モジュール)」もしくは「携帯電話およびハンズフリーキット」、また「G-BOOK利用契約 (有料)」が別途必要です (※販売店装着オプション)。なお、G-BOOK対応カーナビおよび通信機器の種類によってはサービス内容が異なる場合があります。 ※6. 走行中は安全のため操作や画面表示が制限されます。また、電波状況によりサービスがご利用いただけられない場合があります。 ※7. (株) 日本緊急通報サービスが提供するサービスです。ご利用には「携帯電話およびハンズフリーキット」と「ヘルプネット利用契約 (有料)」が別途必要です (※販売店装着オプション)。詳しくはヘルプネット会員規約をお読みいただくか、販売店におたずねください。 ※8. 5.1チャンネルには対応していません。 ※9. 地図ソフトとDVDビデオが差し替えになります。 ※10. DVDビデオと音楽CDが差し替えになります。 ※11. 有料道路自動料金支払いシステム「ETC」車載器はETCシステム (ETCレーンまたはETCカードリーダー) のサービスを開始している有料道路料金所以外ではご利用できません。利用可能な料金所は道路事業者またはそのホームページにてご確認ください。 ※12. カメラが映し出す範囲は限られています。後退時には必ず直接後方を確認しながら運転してください。

●ナビ画面はハズミ合成です。●装飾部の詳しい設定につきましては、P23の主要装備一覧表をご覧ください。

PERFORMANCE

BEAMS^{※1} 1ZZ-FE VVT-iエンジン BEAMS 1NZ-FE VVT-iエンジン

1ZZ-FEは徹底した低燃費化・軽量化を図り、全域で力強い走りをするハイパワーエンジン。1NZ-FEは市街地走行に適した低・中速域でのゆとりあるトルクを発揮します。カローラ フィールダーのエンジンは、国土交通省より「平成17年基準排出ガス50%低減レベル車^{※2}」の認定を受けたクリーンユニット。とくに1NZ-FEは徹底した低フリクション化と燃焼改善を行い、燃費向上を図るとともに、性能も高めました。

※1. BEAMS (ビームス): Breakthrough Engine with Advanced Mechanism System (社会との調和を図った同排気量クラス世界トップレベルのエンジン)
 ※2. 1NZ-FE、1ZZ-FE・A/T車

VVT-i (Variable Valve Timing-intelligent)

エンジン回転数、アクセル開度などの運転状況に応じて、吸気バルブの開閉時期を最適に制御します。吸気効率を高め、低・中速域でのトルクの向上と、スムーズな加速を実現します。

Vフレックスフルタイム4WD

雨天時や雪道などの滑りやすい路面、発進・加速時などで、滑らかな発進・加速性能を発揮します。普段はほぼ前輪駆動で、前後輪に回転差が生じた場合、後輪へ必要な駆動力を配分して4WD状態にします。通常のフルタイム4WDに比べ大幅にコンパクト化され、燃費の面でも優れています。

サスペンション

コンパクトワゴン^{※3}として世界トップレベルのクオリティを追求したサスペンション。細部にわたる入念なチューニングにより、ドライバーの意思に忠実なハンドリング、そして路面の小さな凸凹にもしなやかに対応する優れた衝撃吸収力を実現。高い走行安定性とフラットで快適な乗り心地を両立しています。

※3. 同排気量クラスでの比較

Super ECT (スーパーインテリジェント4速オートマチック)

運転状況に応じたレスポンスの良さと滑らかな変速フィーリングで上質な走りが楽しめる4速オートマチック。高伝達性、軽量コンパクト設計、フレックスロックアップによる燃費の良さも大きな特長です。登降坂変速制御は、上りでは4速への不要なシフトアップを制限してスムーズな走りを発揮。下りではドライバーのブレーキ操作により3速へのシフトダウンを行い、エンジンブレーキを積極的に利用。ブレーキ操作回数を低減してイージードライブに貢献します。

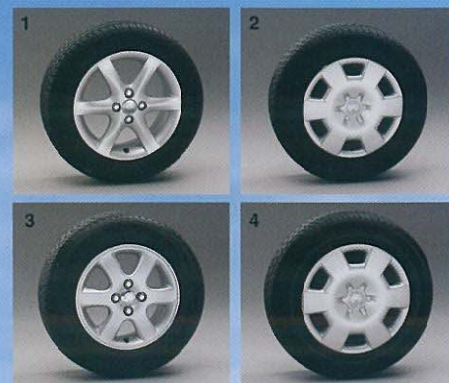

- 1 195/60R15 88V (15×6JJアルミホイール)
- 2 185/70R14 88S (14×6JJスチールホイール)&樹脂フルキャップ
- 3 185/70R14 88S (14×6JJアルミホイール)
- 4 175/70R14 84S (14×5.5JJスチールホイール)&樹脂フルキャップ



BEAMS 1ZZ-FE VVT-i (A/T車)
 総排気量: 1,794ℓ
 最高出力: ネット97kW (132PS) / 6,000r.p.m.
 最大トルク: ネット170N・m (17.3kg・m) / 4,200r.p.m.
 燃料消費率^{※4}: 16.0 km/ℓ

BEAMS 1NZ-FE VVT-i (2WD車)
 総排気量: 1,496ℓ
 最高出力: ネット81kW (110PS) / 6,000r.p.m.
 最大トルク: ネット141N・m (14.4kg・m) / 4,400r.p.m.
 燃料消費率^{※5}: 17.2 km/ℓ

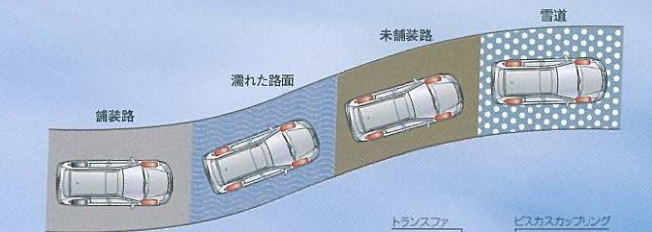

- 舗装路での直進走行時は、ほぼ前輪駆動状態で、快適な走り。
- 発進・加速・旋回時や濡れた路面、未舗装路、雪道などでは、瞬時に4WD状態となり、高い安定性を発揮。

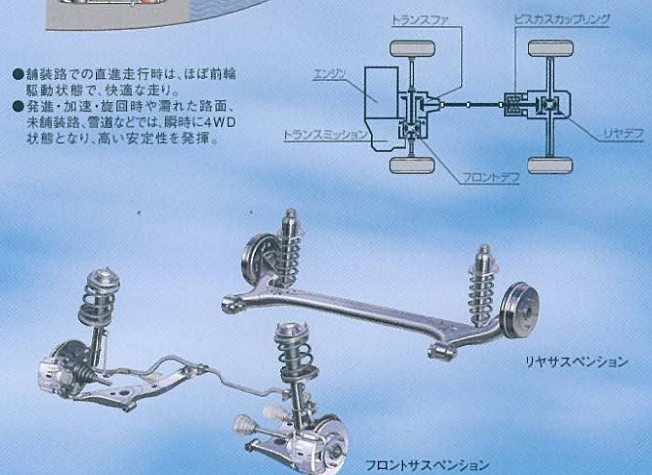

登降坂変速制御説明図

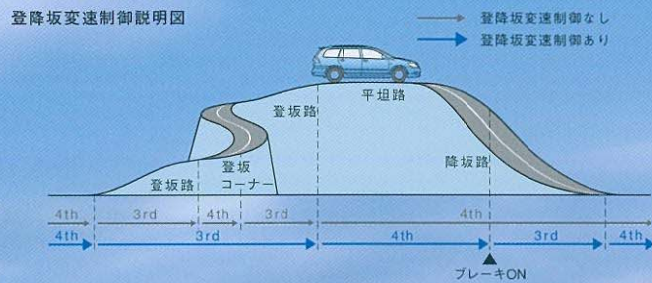

Z AEROTOURER

エアロスタイルをはじめ、パーツの一つひとつに、メカニズムの精髄に、本物のスポーツスピリッツを吹き込んだZ エアロツアラー。走ることはスポーツそのものである、と考えるドライバーへ捧げます。

BEAMS 2ZZ-GE VVTL-i^{※7}

自然吸気ならではのリニアな加速感。低・中速域でのトルクフルな走り。高速域での伸びのあるハイスピードクルージング。スポーツフィールに満ちた爽快な走りを引き出すパワーユニットです。その核になるメカニズムがVVTL-i。吸気バルブの開閉時期を最適に制御するVVTL-iの機能に加え、エンジン回転数に応じてバルブリフト量を高回転用と低回転用に切り替え、吸気効率を常に的確にコントロールします。

※7. Variable Valve Timing and Lift-intelligent
 ※8. M/T車の数値

ローダウンサスペンション&パフォーマンスダンパー

車体の重心を下げることでリニアな操作性を実現するローダウンサスペンション。その能力を最大限に発揮させるため、ボディのたわみを最適にコントロールし、乗り心地と操舵の応答性を高めるパフォーマンスダンパーをフロント・リアに採用しています。



BEAMS 2ZZ-GE VVTL-i (M/T車)
 総排気量: 1,795ℓ
 最高出力: ネット140kW (190PS) / 7,600r.p.m.
 最大トルク: ネット190N・m (19.4kg・m) / 6,800r.p.m.
 燃料消費率^{※8}: 13.0 km/ℓ



6速M/T

ギヤ比のクロスレシオ化により、低速からのレスポンスな加速、静かでスムーズな高速クルージングを実現。6速ならではの幅広い領域での適切な駆動力コントロールを可能にしました。また実用燃費の向上にも貢献します。剛性感あるショートストロークで、小気味よい操作を楽しめます。

スポーツステアアシフトマチック

希望のギヤ段へ、ステアリングから手を離すことなくシフトチェンジが行えるため、ハンドリングに専念できるシステム。マニュアル感覚のスポーツドライビングを、どなたにも味わっていただけます。

4輪ディスクブレーキ

制動時の放熱性に優れ、足回りを軽量化しフットワークを高めるディスクブレーキ。フロントに大径ディスクを採用し、軽く短いストロークで安定した制動力を発揮します。

16インチタイヤ&アルミホイール

[メーカーオプション]

グリップ力はもちろん、走行安定性、乗り心地、燃費などの諸条件を高次元でバランス。アルミホイールはスポーツグレードにふさわしいデザイン性を備えています。

15インチタイヤ&樹脂フルキャップ



195/55R16 88V (16×6JJアルミホイール)



195/60R15 88V (15×6JJスチールホイール)&樹脂フルキャップ



●写真は合成です。
 ■装備類の詳細な設定につきましては、P23の主要装備一覧表をご覧ください。

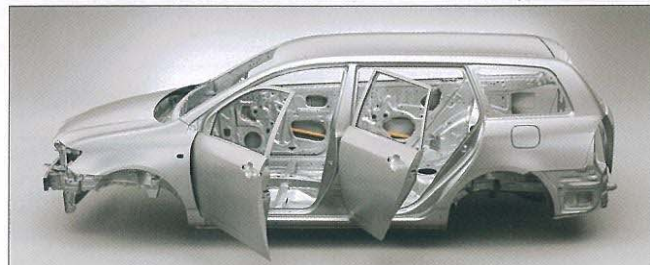
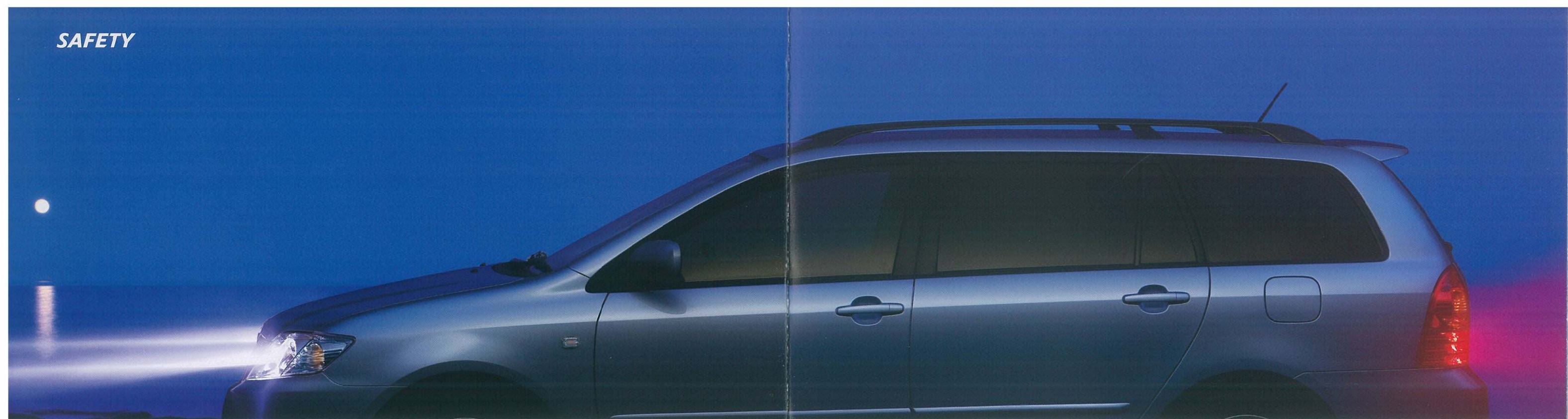

衝突安全ボディ“GOA” ●写真のサイドアビームは機能説明のために着色したものです。

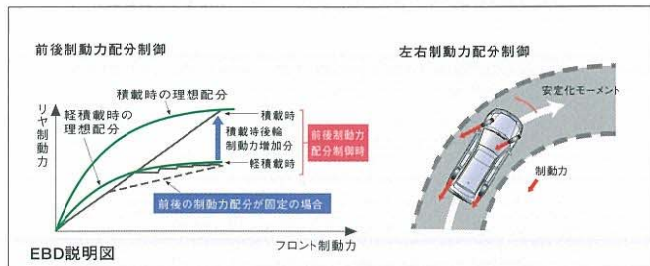

レインクリアリングブルードアミラー 撥水機能付フロントドアガラス

※1. GOA=Global Outstanding Assessment:クラス世界トップレベルを追求している安全性評価。
 ※2. 同排気量クラスでの比較。
 ※3. カラー フィールダーに比べ重量車であるセルシオを用いた前面・側面・後面からの衝突試験を実施、客室空間の確保を確認。軽いクルマの衝突安全性確保と、重いクルマの加害性軽減によって双方の安全性を図るという考え方。
 ※4. EBD【電子制動力配分制御】:Electronic Brake force Distribution
 ※5. アンストが必要なときにはブレーキペダルを踏み続けてください。

衝突安全ボディ“GOA”^{※1}

衝撃吸収ボディと高強度キャビンからなる衝突安全ボディ“GOA”をさらに進化させ、クラス^{※2}トップレベルの衝突安全性能を追求。前面・側面衝突試験に加え、トヨタ独自の全方位コンパティビリティ^{※3}概念を取り入れた衝突試験を実施しています。

EBD^{※4}付ABS

制動時のタイヤロックを防ぎ、操舵性と車両安定性を確保するABS機能に加えて、車両の走行状態に応じた適切な制動力をABSのブレーキ油圧制御装置を用いて、前後・左右輪に配分するEBDを搭載。積載状態に応じて適切なブレーキの効き性能を確保すると同時に、旋回中の制動時においても左右輪の制動力をコントロールし、車両安定性を確保することで優れたブレーキ性能を実現します。

ブレーキアシスト^{※5}

緊急時にブレーキペダルを踏むと、その踏み込み速度と踏み込み量から緊急ブレーキであることをセンサーが検知し、大きい制動力を発生します。ABSを含めたブレーキ性能を最大限に発揮させることに寄与し、万一の緊急回避に大きく貢献します。

ディスチャージヘッドランプ（ロービーム・オートレベリング機能付）

太陽光に近い色と大光量で夜間の視界を確保。対向車・先行車への幻惑防止に配慮して、常に照射軸を一定に保つオートレベリング機能付きです。また、ハロゲンヘッドランプにはマニュアルレベリング機能を設定しました。

レインクリアリングブルードアミラー&撥水機能付フロントドアガラス

ミラー面に付着した水滴を薄い膜状にするドアミラーと、結露、結氷の防止に効果のあるフロントドアガラスにより、雨天走行時の視認性を確保。さらにドアミラーの鏡面をブルーにし、夜間の視認性を高めています。

全席挟み込み防止機能付パワーウィンドウ（キーオフ後作動機能付）

全席オートアップ機能付き。上昇時に挟み込みが生じた場合、モーターを停止、反転下降します。

リヤヘッドレスト（左右・中央）

頭部を支えるヘッドレストを後席左右・中央に設定。乗る方全員の安全性に配慮しています。

SRS^{※6}エアバッグ^{※7}

万一の衝突時に、前方からの強い衝撃に対して作動し、シートベルトの働きと合わせて運転席・助手席乗員の頭や胸の重大な傷害を軽減します。なお、SRSエアバッグはシートベルトを補助する装置ですので、必ずシートベルトをご着用ください。衝突時の衝撃が弱い場合は作動しません。

SRSサイドエアバッグ&SRSカーテンシールドエアバッグ^{※8}

車両側方からの衝突によって強い衝撃を受けた場合、シートに内蔵されたサイドエアバッグは、胸に対しての衝撃を緩和します。また、フロントピラー、ルーフサイドレール部に配されたエアバッグが、前後席乗員の頭部側面を覆うように広がり乗員の頭部への衝撃を緩和します。なお、衝突時の衝撃が弱い場合は作動しません。

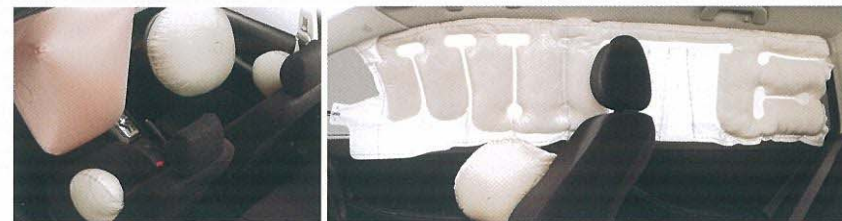

SRSエアバッグ&SRSサイドエアバッグ&SRSカーテンシールドエアバッグ

●写真は機能説明のために作動した状態を再現したものです。

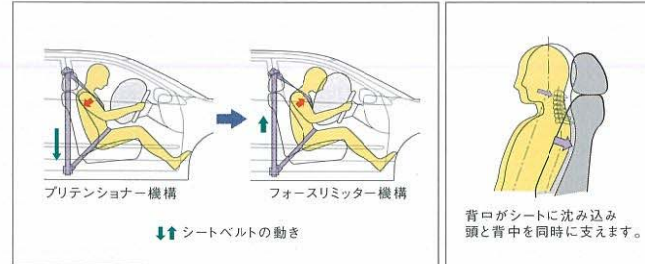

プリテンショナー&フォースリミッター機構付シートベルト WILコンセプトシート

プリテンショナー&フォースリミッター付シートベルト

前席には、万一の前面衝突時に強い衝撃を感知すると同時にシートベルトを巻き取り拘束効果を高めるプリテンショナー機構、そしてシートベルトに一定以上の荷重がかからないようにすることで、乗員の胸部への衝撃を緩和するフォースリミッター機構を採用しました。なお、プリテンショナー機構は衝突時の衝撃が弱い場合には作動しません。

WIL^{※9}コンセプトシート

低速で後方から衝突された際に、頭部への衝撃を緩和するシート構造を運転席・助手席に採用しました。

頭部衝撃緩和構造インテリア

ピラーガーニッシュやルーフ内部には、乗員の頭部などを保護するために、衝撃を緩和するエネルギー吸収材を内蔵しています。

ISOFIX^{※10}対応チャイルドシート固定専用バー

後席左右に設定。容易にチャイルド&ベビーシートを着脱でき、確実に固定できます。

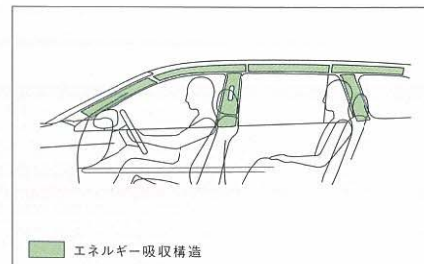

頭部衝撃緩和構造概念図



ISOFIX対応チャイルドシート（G-Child ISO）固定時



リヤフォグランプ（右側のみ）

※6.SRS【乗員保護補助装置】:Supplemental Restraint System
 ※7.チャイルドシートなどを助手席に装着する時は、後ろ向きにしないでください。また、前席にはカラー フィールダー専用の純正シートカバー以外は取り付けられないなど、ご注意ください。必ず取扱書をご覧ください。
 ※8.SRSサイドエアバッグ&SRSカーテンシールドエアバッグは、実際の衝突時には衝突側のみ膨らみます。
 ※9.WIL【頭部傷害低減】=Whiplash Injury Lessening
 ※10.国際標準化機構（ISO）規格のチャイルドシート固定方式。チャイルドシートとベビーシートは販売店装着オプションです。なお、ご使用に関してご注意いただきたい項目がありますので、必ず取扱書をご覧ください。また、カラー フィールダー用として認可されたチャイルド&ベビーシート以外のものにつきましては、シートベルトでの固定となります。詳しくは販売店におたずねください。

■装備類の詳しい設定につきましては、P23の主要装備一覧表をご覧ください

トヨタは環境との調和を図った「トータルクリーン」の理念のもと、「開発・生産・使用・廃棄」のすべての過程で、人と地球にやさしいクルマづくりを進めています。生産分野はもちろん、1998年には開発分野で、国内自動車メーカー初のISO14001^{※1}の認証を取得。また、全販売店が「環境ガイドライン」^{※2}に沿った活動を展開するなど、多面的な角度から環境保全に取り組んでいます。

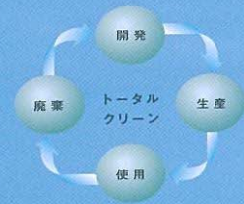

地球温暖化を防ぐために

【燃費向上】

温室効果ガスであるCO₂排出量の低減をめざして、軽量、コンパクトなエンジンを搭載しています。さらにVVT-iをはじめとする数々の先進技術の投入、フレックスロックアップ機構付トルクコンバーター(4速A/T)の採用などを図り、優れた低燃費を達成しています。



【省冷媒化】

地球温暖化への影響を配慮し、エアコンの冷媒充填量を低減しています。

都市環境のクリーン化のために

【排出ガスのクリーン化】

高性能の触媒、VVT-iなどを採用し、排出ガスのクリーン化を進めています。その結果、1NZ-FE車、および1ZZ-FEのA/T車はNO_x(窒素酸化物)、NMHC(非メタン炭化水素)を平成17年規制より50%以上低減した「平成17年基準排出ガス50%低減レベル車」として、国土交通省より認定を受けています。また、その他のガソリン車も「良・低排出ガス車^{※3}」として認定を受けています。



＜排出ガスの低減＞

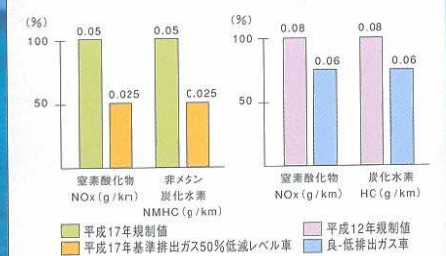

リサイクルと環境負荷物質低減のために

【リサイクル性を向上】

使命を終えたクルマは、金属類を中心にリサイクルされています。カラー フィルターはリサイクル性を向上させるために、リサイクル性に優れた素材TSOP(トヨタ・スーパーオレフィンポリマー)をバンパーや内装樹脂部品に積極的に採用しています。さらに樹脂・ゴム部品へは分別に役立つ材質マーキングを徹底しています。

＜リサイクル関係＞

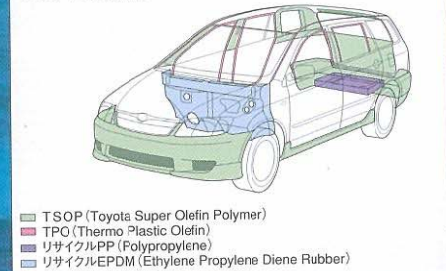

＜鉛使用量の削減＞

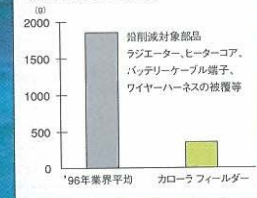

【環境負荷物質の低減】

ラジエーター、ヒーターコア、ワイヤーハーネス被覆などから鉛をなくし、鉛使用量を2005年末までに1/3以下(1996年比)に低減するという業界目標^{※4}を早期に達成しました。

※1. ISO14001:国際標準化機構(ISO)が1996年9月に制定した環境マネジメントシステム(EMS)の国際規格。
環境負荷を継続的に低減できるシステムを構築した企業、自治体の組織などに認証が与えられます。
※2. トヨタ販売店が自主的な環境対応に取り組む方針。
※3. 平成12年基準排出ガス25%低減レベル。
※4. 経済産業省リサイクルイニシアチブで設定されている業界目標。

トヨタ カラー フィルター 環境仕様

車両仕様	車両型式	TA-ZZE123G	TA-ZZE122G	CBA-ZZE122G	CBA-ZZE124G	CBA-NZE121G	CBA-NZE124G			
エンジン	型式	2ZZ-GE		1ZZ-FE		1NZ-FE				
	総排気量 (ℓ)	1.795		1.794		1.496				
駆動装置	燃料	ガソリン		ガソリン		ガソリン				
	駆動方式	2WD		4WD		2WD				
燃料消費率	変速機	6速M/T	4速A/T	5速M/T	4速A/T	4速A/T	4速A/T			
	10・15モード燃費(国土交通省審査値) ^{*1} (km/ℓ)	13.0	12.0	15.2	16.0	13.8 ^{*2}	13.0 ^{*3}	18.0	17.2	14.4
排出ガス	CO ₂ 排出量 (g/km)	18 [*]	197	155	147	171	181	131	142	164
	参考	◆印の燃費値の車両は「平成22年度燃費基準 ^{*4} 」をクリアしています。また、グリーン購入法にも適合しています。								
排出ガス	主要燃費向上対策	可変バルブタイミング、ロックアップ機構付トルコン(4速A/T車)、電動パワーステアリング(1ZZ-FE、1NZ-FEエンジン搭載2WD・4速A/T車)								
	認定レベル(国土交通省)	良・低排出ガスレベル ^{*5}			L・LEV ^{*6}					
排出ガス	認定レベル値 (g/km)	CO	0.67	—	—	1.15	—	—	—	—
	NMHC	—	—	—	—	0.025	—	—	—	—
	HC	—	0.06	—	—	—	—	—	—	—
	NCx	—	0.06	—	—	0.025	—	—	—	—
車外騒音	適合騒音レベル	加速騒音規制値:76dB-A								
	エアコンの冷媒使用量(冷媒の種類)	500(代替フロンHFC134-a)								
環境負荷物質の使用量	鉛	96年比1/3以下(自工会2005年目標達成)								
	水銀	極微量 ^{*8}								
	カドミウム	極微量 ^{*8}								
リサイクル関係	リサイクルしやすい材料を使用した部品 (TSOP)	フロントスポイラー、リヤバンパー、ピラーガーニッシュ、バックドアトリム、インストルメントパネル、コンソールボックス、グローブボックスドアなど								
	樹脂・ゴム部品への材料表示 (TPO)	ウインドシールドモール、ルーフモール、ドアガラスラン、ドアオープンングトリムなど								
リサイクル関係	リサイクル材の使用 (リサイクルPP)	デッキボード基材、アンダートレイ								
	(リサイクルEPDM)	ダッシュインシュレーター表皮に再生材を使用								

*1. 燃料消費率は定められた試験条件のもとでの値です。実際の走行時には、この条件(気象、道路、車両、運転、整備等の状況)が異なってきますので、それに応じて燃料消費率が異なります。
*2. 車両重量が1,260kg以下の場合の値 *3. 車両重量が1,270kg以上の場合の値 *4. 省エネ法に基づき定められている燃費目標基準 *5. 10・15モード走行(平成12年規制) *6. 10・15+11モード走行(平成17年規制)
*7. 平成17年基準排出ガス50%低減レベル *8. 車両性能を確保する上で必要最小限の部品に限定使用。

Z AEROTOURER



Photo:1.8Z AEROTOURER。
ボディカラーはシルバーマイカメタリック(1E7)。内装色はダークグレー。



Body Color



		メーカー希望小売価格 ※1		北海道地区メーカー希望小売価格 ※2	
			消費税抜き		消費税抜き
1.8	6速M/T	2,121,000円	2,020,000円	2,134,650円	2,033,000円
	4速A/T	2,184,000円	2,080,000円	2,197,650円	2,093,000円

Interior Color

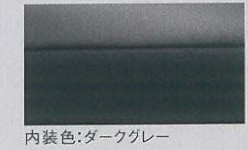

Seat Material



内外配色一覧表		内装色
		Z AEROTOURER
スーパーホワイトII (040)	シルバーマイカメタリック (1E7)	ダークグレー
ブラックマイカ (209)	スーパーレッドII (3E5)	ダークグレー
ダークブルーマイカメタリック (8P4)	ライトブルーメタリック (8Q6)	ダークグレー

S



Photo:1.8S。
ボディカラーはスーパーホワイトII (040)。内装色はダークグレー。
195/60R15 88V (15×6JJアルミホイール) <75,600円>、カラードフロントスポイラー&カラードサイドマッドガード<52,500円>、G-BOOK対応DVDボイスナビゲーション付ワイドマルチAVステーション&ガラスプリントTVアンテナ<268,800円>はメーカーオプション。



Body Color



		メーカー希望小売価格 ※1		北海道地区メーカー希望小売価格 ※2	
			消費税抜き		消費税抜き
1.8 2WD	5速M/T	1,753,500円	1,670,000円	1,767,150円	1,683,000円
	4速A/T	1,848,000円	1,760,000円	1,861,650円	1,773,000円
1.8 4WD	4速A/T	2,058,000円	1,960,000円	2,071,650円	1,973,000円

Interior Color



Seat Material



内外配色一覧表		内装色
		S
スーパーホワイトII (040)	シルバーマイカメタリック (1E7)	ダークグレー
ブラックマイカ (209)	スーパーレッドII (3E5)	ダークグレー
ダークブルーマイカメタリック (8P4)	ライトブルーメタリック (8Q6)	ダークグレー

X"G EDITION"



Photo:1.5X"G EDITION" (4WD)。
ボディカラーはダークブルーマイカメタリック (8P4)。内装色はアイボリー。
185/70R14 88S (14×6JJアルミホイール) <52,500円>、チルト&スライド電動式ムーンルーフ<94,500円>、G-BOOK対応DVDボイスナビゲーション付ワイドマルチAVステーション&ガラスプリントTVアンテナ<268,800円>、ブラインドコーナーモニター&音声ガイダンス機能付バックガイドモニター<59,850円>はメーカーオプション。



Body Color



		メーカー希望小売価格 ※1		北海道地区メーカー希望小売価格 ※2	
			消費税抜き		消費税抜き
1.5 2WD	5速M/T	1,596,000円	1,520,000円	1,610,700円	1,534,000円
	4速A/T	1,680,000円	1,600,000円	1,694,700円	1,614,000円
1.5 4WD	4速A/T	1,890,000円	1,800,000円	1,904,700円	1,814,000円

Interior Color

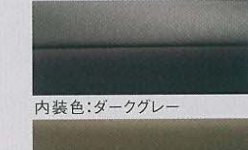

Seat Material



内外配色一覧表		内装色	
		"G EDITION"	X
スーパーホワイトII (040)	シルバーメタリックグラファイト (1D9)	アイボリー	アイボリー
ブラックマイカ (209)	スーパーレッドII (3E5)	ダークグレー	アイボリー
ダークブルーマイカメタリック (8P4)	ライトブルーメタリック (8Q6)	アイボリー	アイボリー

X



Photo:1.5X。
ボディカラーはスーパーレッドII (3E5)。内装色はアイボリー。



Body Color



		メーカー希望小売価格 ※1		北海道地区メーカー希望小売価格 ※2	
			消費税抜き		消費税抜き
1.5 2WD	5速M/T	1,449,000円	1,380,000円	1,463,700円	1,394,000円
	4速A/T	1,533,000円	1,460,000円	1,547,700円	1,474,000円
1.5 4WD	4速A/T	1,743,000円	1,660,000円	1,757,700円	1,674,000円

Interior Color



Seat Material



内外配色一覧表		内装色
		X
スーパーホワイトII (040)	シルバーメタリックグラファイト (1D9)	アイボリー
ブラックマイカ (209)	スーパーレッドII (3E5)	アイボリー
ダークブルーマイカメタリック (8P4)	ライトブルーメタリック (8Q6)	アイボリー

P21~23の価格について ※1.沖縄地区は価格が異なります。※2.北海道地区の価格には寒冷地仕様が含まれます。●車両本体およびメーカーオプション価格はメーカー希望小売価格(消費税込み)04年10月現在のものと参考価格です。

●ボディカラーおよび内装色は撮影、印刷インキの関係で実際の色とは異なって見えることがあります。●車両本体価格はスペアタイヤ(応急用タイヤ)、タイヤ交換用工具付の価格です。●車両本体価格にはオプションは含まれません。●保険料、税金(除く消費税)、登録料などの諸費用は別途申し受けます。

トヨタ カローラ フィールダー 主要装備一覧表

標準装備

メーカーオプション (ご注文時に申し受けます)

販売店装着オプション

		Z AEROTOURER	S	"G EDITION"	X
タイヤ・ホイール・足回り	195/55R16 86V (16×6JJアルミホイール)	79,800円 (消費税抜き76,000円)			
	195/60R15 88V (15×6JJスチールホイール) & 樹脂フルキャップ				
	195/60R15 88V (15×6JJアルミホイール)		75,600円 (消費税抜き72,000円)		
	185/70R14 88S (14×6JJスチールホイール) & 樹脂フルキャップ			4WD	4WD
	185/70R14 88S (14×6JJアルミホイール)			52,500円 (消費税抜き50,000円)	
	175/70R14 84S (14×5.5JJスチールホイール) & 樹脂フルキャップ			2WD	2WD
	スペアタイヤ (応急用)				
	EBD (電子制動力配分制御) 付ABS & ブレーキアシスト				
	ディスクブレーキ	フロント (ベンチレーテッド)	大径		
		リヤ			
外装	スタビライザー	フロント			
		リヤ		4WD	4WD
	ローダウンサスペンション & パフォーマンスダンパー (フロント・リヤ)				
	IR (赤外線) カットウインドシールドガラス (UVカット機能付)				
	UVカットガラス	フロントドア (撥水機能付)			
		リヤドア			
	UVカット機能付プライバシーガラス (リヤドア・リヤクォーター・バックドア)				★ ※1
	チルト & スライド電動式ムーンルーフ		94,500円 (消費税抜き90,000円) ※2		
	ルーフレール	※3 ※4	※4	※4	26,250円 (消費税抜き25,000円)
	カラードフロントスポイラー	※5	※6		
カラードサイドマッドガード	※5	※6			
カラードマッドガード	フロント	※5	※6		
	リヤ				
	フロント・リヤ				
LEDスリットビームストップランプ付リヤスポイラー				★ ※1	
ハイマウントストップランプ (室内装着)				※1	
フロントグリル		専用エンブレム付			
エアスパッツ (フロント)					
視界	ヘッドランプ	ディスチャージ (ロービーム・オートレベリング機能付)		47,250円 (消費税抜き45,000円)	
		マルチリフレクターハロゲン (マニュアルレベリング機能付)			
	コンライト (ライト自動点灯・消灯システム)				
	フロントフォグランプ	※5			
	リヤフォグランプ (右側のみ)	※7		10,500円 (消費税抜き10,000円)	
	ウォッシャー連動間欠フロントワイパー		時間調整式	時間調整式	
	電動格納式リモコンカラードミラー (レインクリアリングブルーミラー)	※8			
	ブラインドコーナモニター & 音声ガイダンス機能付バックガイドモニター		59,850円 (消費税抜き57,000円) ※9		
	音声ガイダンス機能付バックガイドモニター				38,850円 (消費税抜き37,000円) ※10
	計器盤・操作性	メーター	オプティメロン (メーター照度コントロール付)		
		アナログ			
マルチインフォメーションディスプレイ					
インパネクラスター、ドアスイッチベース		メタルメッシュ調	メタルメッシュ調	木目調 ※11	シルバー調
センタークラスター		メタルメッシュ調	メタルメッシュ調	シルバー調	シルバー調
パワーステアリング		車速感知型 (電気式)		2WD (4速A/T)	2WD
		回転数感知型 (油圧式)		2WD (5速M/T) / 4WD	4WD
ステアリングホイール		本革巻き	3本スポーク (6速M/T・オーナメント付)	3本スポーク (オーナメント付)	
		本革巻き (スポーツステアリングマチック)	3本スポーク (4速A/T・オーナメント付)		
		ウレタン			4本スポーク (オーナメント付)
本革巻きシフトレバーノブ					
ゲート式シフトレバー (メッキ)			4速A/T		
クラッチスタートシステム (M/T車)					
イルミネーテッドエントリー (イグニッションキー・照明+ルームランプ)					
ワイヤレスドアロックリモートコントロール (アンサーバック機能付・メインキー2本)				※12	
スマートドアロックリモートコントロール				26,250円 (消費税抜き25,000円) ※12	
内装	SRSエアバッグ				
	SRSサイドエアバッグ (運転席・助手席) & SRSカーテンシールドエアバッグ	※2 ※13 ※14	※2 ※14 ※15	※2 ※14 ※15	※13 ※14
	パワーウインドウ (全席ワンタッチ式・キーオフ作動機能・挟み込み防止機能付)				
	バックドアロック連動電気式ドアロック				
	コンソールボックス (7フタ付)	ファブリック巻き・2段式	ファブリック巻き・2段式	ファブリック巻き・2段式	
	メッキボタン (パーキングブレーキレバー)	※16		※16	
	メッキインサイドドアハンドル				
	フロントカップホルダー & 小物入れ				
	スポーツランプ				
	サンバイザー	※14	運転席・助手席 (バニティミラー & チケットホルダー付)	運転席・助手席 (バニティミラー & チケットホルダー付)	運転席・助手席 (バニティミラー & チケットホルダー付)
ラゲージルーム	デッキアンダートレイ	右・中・左			
		右・左			
	デッキフック (4ヶ)				
	トノカバー				
シート	ラゲージルームランプ				
	スポーツシート (運転席・助手席)				
	分離式リヤヘッドレスト (左右・中央)				
	運転席シート上下アジャスター (シートリフター)				
	助手席シートバックテーブル (前倒し機構付)		※15	※15	
	シートバックポケット	運転席・助手席	運転席 ※15	運転席 ※15	運転席・助手席
	6/4分割可倒シートバック+クッション分割引き起こし式リヤシート (リクライニング機構付)				
	カップホルダー付リヤセンターアームレスト				
	シートベルト	前席ELR付3点式 (プリテンショナー & フォースリミッター付)			
		後席左右ELR付3点式 (チャイルドシート固定機構付) 十後席中央2点式			
ISOFIX対応チャイルドシート固定専用バー (リヤ左右席)					
空調	オートエアコン & プッシュ式デジタルヒーターコントロールパネル (外気温度表示機能付)				
	マニュアルエアコン & ダイヤル式ヒーターコントロールパネル				
	グリーンエアフィルター (花粉除去タイプ)	脱臭機能付	脱臭機能付	脱臭機能付	
オーディオ・ビジュアル	G-BOOK対応DVDボイスナビゲーション付ワイドマルチAVステーション				
	[6.5型ワイドディスプレイ+CD・MD-体系AM/FMマルチ電子チューナー付ラジオ・TV & 6スピーカー] & ガラスプリントTVアンテナ	262,500円 (消費税抜き250,000円)	268,800円 (消費税抜き256,000円)		
		※18	※18		
	ワイドマルチAVステーションII (GPS CDボイスナビゲーション付)	※19			142,600円 (消費税抜き136,000円)
	[5.8型ワイドディスプレイ+CD AM/FMマルチ電子チューナー付ラジオ & 6スピーカー]				※18
ラジオレス	6スピーカー	4スピーカー	4スピーカー	2スピーカー	
ラジオアンテナ (可倒式)					
その他	盗難防止システム (エンジン immobilizer システム)		4速A/T		
	寒冷地仕様	※20	13,650円 (消費税抜き13,000円)	14,700円 (消費税抜き14,000円)	

その他の全車標準装備 ● グリップ式カラードアウトサイドドアハンドル ● カラードサイドプロテクションモール ● バックドアガーニッシュ ● 間欠リヤワイパー ● 熱線リヤウインドウデフォガー ● 防眩インナーミラー ※21 ● チルトステアリング ● デジタルロック ● フロントヘッドレスト (上下調整式) ● アシストグリップ (助手席X1・後席X2) ※22 ● コートフック (後席X2) ● マルチボックス ● フロントドアポケット (ドリンクホルダー付) ● コインポケット ● 前後アジャスタブルショルダベルトアンカー ● チャイルドプロテクター (リヤドア) ● メーター内シフトインジケター (A/T車) ● ランプ消し忘れランプ ● 半ドア警告灯 ● キー抜き忘れ防止ウォーニング ● 運転席・助手席シートベルト非着用警告灯 (点滅式) ● フェューエル残量警告灯 ● フェューエルリッドオープナー ● 工具 (ジャッキ、ジャッキハンドル、ハブナットレンチ) など

◆ 「メーカーオプション」はご注文時に申し受けます。メーカーの工場では装着するため、ご注文後はお受けできません。*「G EDITION」はセットでメーカーオプションとなります。*「G EDITION」はグレード名称ではありません。
 ※1. UVカット機能付プライバシーガラスとLEDスリットビームストップランプ付リヤスポイラーはセットでメーカーオプションとなり、価格は<42,000円 (消費税抜き40,000円)>となります。また、LEDスリットビームストップランプ付リヤスポイラーを選択した場合、ハイマウントストップランプ (室内装着) は装着されません。※2. チルト & スライド電動式ムーンルーフとSRSサイドエアバッグ & SRSカーテンシールドエアバッグを同時装着することはできません。※3. スーパーホワイトII (040)、シルバーマイカタリック (1E7) のボディカラーを選択した場合、カラードとなります。※4. ルーフレールは非装着も選択でき、価格は<26,250円 (消費税抜き25,000円)>となります。※5. カラードフロントスポイラー、カラードサイドマッドガード、フロントフォグランプはセットで非装着も選択でき、価格は<63,000円 (消費税抜き60,000円)>となります。その場合カラードマッドガード (フロント) が装着されます。※6. カラードフロントスポイラーとカラードサイドマッドガードはセットでメーカーオプションとなり、価格は<52,500円 (消費税抜き50,000円)>となります。※7. 寒冷地仕様を選択した場合のみ選択できます。なお、リヤフォグランプを装着した場合、後退灯は1灯 (左側) のみとなります。※8. 寒冷地仕様を選択した場合、ヒーター付となります。※9. G-BOOK対応DVDボイスナビゲーション付ワイドマルチAVステーションを選択した場合のみ選択できます。※10. ワイドマルチAVステーションII (GPS CDボイスナビゲーション付) を選択した場合のみ選択できます。※11. 内装色の設定がダークグレーの場合はメタルメッシュ調パネル、アイボリーの場合は木目調パネルとなります。※12. スマートドアロックリモートコントロールを選択した場合、メインキーにワイヤレスドアロックリモートコントロールのスイッチは付きません。※13. SRSサイドエアバッグとSRSカーテンシールドエアバッグはセットでメーカーオプションとなり、価格は<63,000円 (消費税抜き60,000円)>となります。※14. SRSサイドエアバッグ & SRSカーテンシールドエアバッグを選択した場合、運転席はバニティミラー & チケットホルダー付、助手席はバニティミラー付となります。※15. SRSサイドエアバッグ & SRSカーテンシールドエアバッグを選択した場合、助手席シートバックテーブルは非装着となり、価格は<57,750円 (消費税抜き55,000円)>となります。その場合、助手席にもシートバックポケットが装着されます。※16. Z AEROTOURER、X "G EDITION" はA/Tシフトレバーボタンもメッキとなります。※17. オーディオは種類が豊富です。詳しく設定については販売店におたずねください。※18. コピーコントロールCDなども再生できない場合があります。※19. TVを使用するためには、販売店装着オプションのTVチューナーおよびアンテナが必要となります。※20. 寒冷地仕様では寒冷地での使用を考慮して、主に充電系統の信頼性・耐久性の向上を図っています。なお、北海道地区には寒冷地仕様が全車に標準装備となります。※21. SRSサイドエアバッグ & SRSカーテンシールドエアバッグを選択した場合、防眩インナーミラーの取付位置が変わります。※22. SRSサイドエアバッグ & SRSカーテンシールドエアバッグを選択した場合、アシストグリップは前席X2、後席X2となり、回転式となります。

* 印の装備はトヨタの推奨メーカーオプションです。

EQUIPMENT
Z AEROTOURER



- 1 195/60R15 88V (15×6JJスチールホイール) & 樹脂フルキャップ 2 リヤディスクブレーキ 3 カラードフロントスポイラー
4 カラードサイドマッドガード 5 フロントフォグランプ



- 6 本革巻きシフトレバーノブ (6速M/T) 7 スポーツシート (運転席・助手席) 8 リヤエンブレム
9 195/55R16 86V (16×6JJアルミホイール) [メーカーオプション]

S



- 1 カラードマッドガード (フロント・リヤ) 2 ディスチャージヘッドランプ 3 メタルメッシュ調パネル 4 本革巻き3本スポークステアリングホイール&オプティロンメーター
5 本革巻きシフトレバーノブ&ゲート式シフトレバー (メッキ)

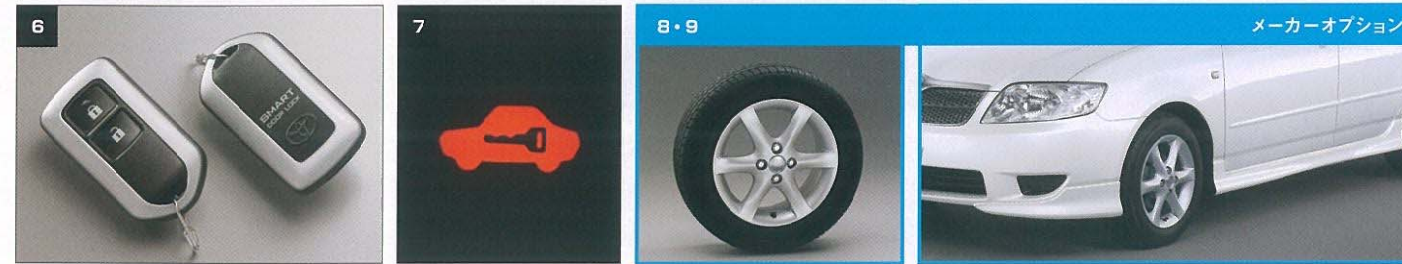

- 6 スマートドアロックリモートコントロール 7 盗難防止システム (4速A/T) 8 195/60R15 88V (15×6JJアルミホイール)
9 カラードフロントスポイラー&カラードサイドマッドガード [セットメーカーオプション]

X"G EDITION"



- 1 撥水機能付UVカットガラス (フロントドア) 2 UVカット機能付プライバシーガラス (リヤドア・リヤクォーター・バックドア)
3 ルーフレール 4 LEDスリットビームストップランプ付リヤスポイラー 5 オートエアコン&プッシュ式デジタルヒーターコントロールパネル



- 6 コンソールボックス (ファブリック巻き・2段式・フタ付) 7 助手席シートバックテーブル (前倒し機構付)
8 カップホルダー付リヤセンターアームレスト 9 チルト&スライド電動式ムーンルーフ [メーカーオプション]

X

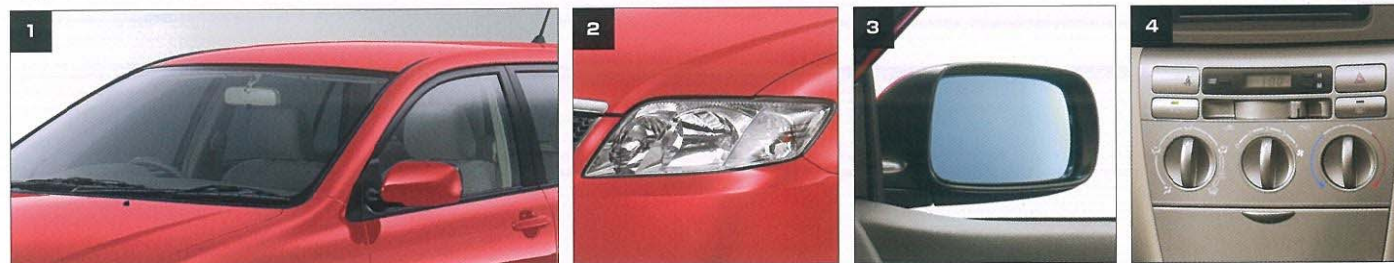

- 1 IR (赤外線) カットウインドシールドガラス (UVカット機能付) & UVカットガラス (フロントドア撥水機能付、リヤドア) 2 マルチリフレクターハロゲンヘッドランプ
3 電動格納式リモコンカラードアミラー (レインクリアリングブルーミラー) 4 マニュアルエアコン&ダイヤル式ヒーターコントロールパネル



- 5 ワイヤレスドアロックリモートコントロール 6 フロントカップホルダー&小物入れ 7 LEDリヤコンビネーションランプ
8 UVカット機能付プライバシーガラス (リヤドア・リヤクォーター・バックドア) & LEDスリットビームストップランプ付リヤスポイラー [セットメーカーオプション]

■ 装備類の詳細い設定につきましては、P23の主要装備一覧表をご覧ください。

SPECIFICATION

トヨタ カローラ フィールダー 主要諸元表

車両型式・重量・性能

車両型式	Z AEROTOURER	S				"G EDITION"		X	
		1.8 VVT-i		1.8 VVT-i		1.5 VVT-i		1.5 VVT-i	
		2WD		4WD		2WD		4WD	
6速マニュアル	TA-ZZE123G-AWFOQ								
5速マニュアル	TA-ZZE123G-AWPFQ	TA-ZZE122G-AWMEK	CBA-ZZE122G-AWPEK	CBA-ZZE124G-AWPEK	CBA-NZE121G-AWMMNK★	CBA-NZE124G-AWPNK	CBA-NZE121G-AWMMNK★	CBA-NZE121G-AWPNK★	CBA-NZE124G-AWPNK
Super ECT (スーパーインテリジェント4速オートマチック)	TA-ZZE123G-AWPFQ	CBA-ZZE122G-AWPEK	CBA-ZZE124G-AWPEK	CBA-NZE121G-AWPNK★	CBA-NZE124G-AWPNK	CBA-NZE121G-AWMMNK★	CBA-NZE121G-AWPNK★	CBA-NZE124G-AWPNK	
車両重量 ※1	kg	(1,190) (1,230)	(1,130) (1,150)	(1,250)	(1,090) (1,120)	(1,210)	(1,080) (1,110)	(1,200)	(1,200)
車両総重量 ※1	kg	(1,465) (1,505)	(1,405) (1,425)	(1,525)	(1,365) (1,395)	(1,485)	(1,355) (1,385)	(1,475)	(1,475)
燃料消費率	10・15モード走行 (国土交通省審査値) km/l	(13.0) (12.0)	(15.2) (16.0)	(13.8) ※2	(18.0) (17.2)	(14.4)	(18.0) (17.2)	(14.4)	(14.4)
主要燃費向上対策		可変バルブタイミング、 ロクアップ機構付トルコン(Super ECT)	可変バルブタイミング、 ロクアップ機構付トルコン(Super ECT)、 電動ワーステアリング(Super ECT)	可変バルブタイミング、 ロクアップ機構付トルコン	可変バルブタイミング、 ロクアップ機構付トルコン(Super ECT)、 電動ワーステアリング	可変バルブタイミング、 ロクアップ機構付トルコン	可変バルブタイミング、 ロクアップ機構付トルコン(Super ECT)、 電動ワーステアリング	可変バルブタイミング、 ロクアップ機構付トルコン	可変バルブタイミング、 ロクアップ機構付トルコン
最小回転半径	m	5.1	5.1	5.2	4.9	5.2	4.9	5.2	5.2

- "G EDITION" は車両型式の末尾に-Gが付きます。
- 車両重量、燃料消費率などの数値は、ミッションタイプ別にカッコの種類で区別しています。マニュアル車は()、オートマチック車は〈 〉です。
- 燃料消費率は定められた試験条件のもとでの値です。実際の走行時には、この条件(気象、道路、車両、運転、整備等の状況)が異なってきますので、それに応じて燃料消費率が異なります。
- ※1. 車両重量および車両総重量は、チルト&スライド電動式ムーンルーフをメーカーオプション装着した場合+10kg、リヤスポイラーとルーフレールをセットでメーカーオプション装着した場合+10kg、フロントスポイラーとサイドマッドガードをセットでメーカーオプション装着した場合+10kg、G-BOOK対応DVDボイスナビゲーション付ワイドマルチAVステーション、ワイドマルチAVステーションII (GPS CDボイスナビゲーション付)をメーカーオプション装着した場合+10kgそれぞれ増加します。
- ※2. オプション装着により車両重量が1,270kg以上となった場合(13.0)となります。

★印の車両は、自動車グリーン税制の適合車となります。ご購入時に自動車取得税の軽減措置が受けられます(平成18年3月31日まで)。
また、ご購入の翌年度の自動車税について軽減措置が受けられます(平成18年3月31日までの新車登録車を対象)。詳しくは販売店におたずねください。

エンジン

型式	1.8 VVT-i 2ZZ-GE		1.8 VVT-i 1ZZ-FE		1.5 VVT-i 1NZ-FE	
	6速M/T	4速A/T	5速M/T	4速A/T	5速M/T	4速A/T
種類	直列4気筒DOHC16バルブ		直列4気筒DOHC16バルブ		直列4気筒DOHC16バルブ	
燃料供給装置	EFI(電子制御式燃料噴射装置)		EFI(電子制御式燃料噴射装置)		EFI(電子制御式燃料噴射装置)	
総排気量	1,795		1,794		1,496	
内径×行程	82.0×85.0		79.0×91.5		75.0×84.7	
圧縮比	11.5		11.0		10.5	
最高出力(ネット) kW(PSE) (r.p.m.)	140 (190)/7,600		100 (138)/6,000		80 (109)/6,000	
最大トルク(ネット) N·m(kg·m) (r.p.m.)	180 (18.4)/6,800		171 (17.4)/4,200		141 (14.4)/4,200	
使用燃料	無鉛プレミアムガソリン ※1		無鉛レギュラーガソリン		無鉛レギュラーガソリン	
燃料タンク容量	50		50		50	

- エンジン出力表示には、ネット値とグロス値があります。「グロス」はエンジン単体で測定したものであり、「ネット」はエンジンを車両に搭載した状態とほぼ同条件で測定したものです。同じエンジンで測定した場合、「ネット」は「グロス」よりもガソリン自動車で約15%程度低い値(自工会調べ)となっています。
- ※1. 無鉛レギュラーガソリンは使用しないでください。
- ※2. 4WD車は92 (125)/6,000となります。
- ※3. 4WD車は161 (16.4)/4,200となります。
- ※4. 4WD車は77 (105)/6,000となります。
- ※5. 4WD車は138 (14.1)/4,200となります。

寸法・乗車定員

項目	単位	Z AEROTOURER	S	"G EDITION"	X
		全長	mm		4,410
全幅	mm		1,695		
全高	mm	1,510 ※1	1,520 [1,530] ※2		1,510 [1,520] ※3
ホイールベース	mm		2,600		
トレッド	前 mm		1,480		1,490 ※4 [1,480]
	後 mm		1,460		1,470 ※4 [1,460]
最低地上高	mm	150	160 [170]		
	長 mm		1,910		
室内	幅 mm		1,430		
	高 mm		1,230 ※5		
乗車定員	名		5		

- ※1. ルーフレール非装着の場合、1,500mmとなります。
- ※2. ルーフレール非装着の場合、1,510 [1,520] mmとなります。
- ※3. ルーフレールをメーカーオプション装着した場合、1,520 [1,530] mmとなります。
- ※4. 185/70R14 88S (14×6JJアルミホイール)をメーカーオプション装着した場合、トレッド(前)は1,480mm、トレッド(後)は1,460mmとなります。
- ※5. チルト&スライド電動式ムーンルーフをメーカーオプション装着した場合、1,195mmとなります。
- ※[]は4WD車の数値です。

変速比・減速比

トランスミッション	エンジン	6速 マニュアル		5速マニュアル		Super ECT (スーパーインテリジェント4速オートマチック)		
		1.8 VVT-i 2ZZ-GE	1.8 VVT-i 1ZZ-FE	1.5 VVT-i 1NZ-FE	1.8 VVT-i 2ZZ-GE	1.8 VVT-i 1ZZ-FE	1.5 VVT-i 1NZ-FE	
変速比	第1速	3.166	3.166	3.545	3.943	2.847	2.847	2.847
	第2速	2.050	1.904	1.904	2.197	1.552	1.552	1.552
	第3速	1.481	1.310	1.233	1.413	1.000	1.000	1.000
	第4速	1.166	0.969	0.885	1.020	0.700	0.700	0.700
	第5速	0.916	0.815	0.725	—	—	—	—
	第6速	0.725	—	—	—	—	—	—
減速比	後進	3.250	3.250	3.250	3.145	2.343	2.343	2.343
減速比		4.529	4.312	3.941	3.120	4.130 [4.237]	3.924 [4.237]	3.924 [4.237]

※[]は4WD車の数値です。

ステアリング・サスペンション・ブレーキ・駆動方式

項目	Z AEROTOURER	S	"G EDITION"	X
		ステアリング		ラック&ピニオン
サスペンション	前	ストラット式コイルスプリング		
	後	トーションビーム式コイルスプリング		
ブレーキ	前	ベンチレーテッドディスク		
	後	リーディングトレーリング式ドラム		
駆動方式	前輪駆動方式	前輪駆動方式/4輪駆動方式		

※[]は4WD車です。

- "COROLLA" "FIELDER" "AEROTOURER" "BEAMS" "VVTL-i" "EFI" "ECT" "GOA" "OPTITRON" "TSOP" "Welcab" "FRIENDMATIC" はトヨタ自動車(株)の登録商標です。
- 道路運送車両法による自動車型式指定申請書数値
- 製造事業者トヨタ自動車株式会社

寸法図：トヨタ カローラ フィールダー 1.8S 2WD オプション装着車(単位mm)

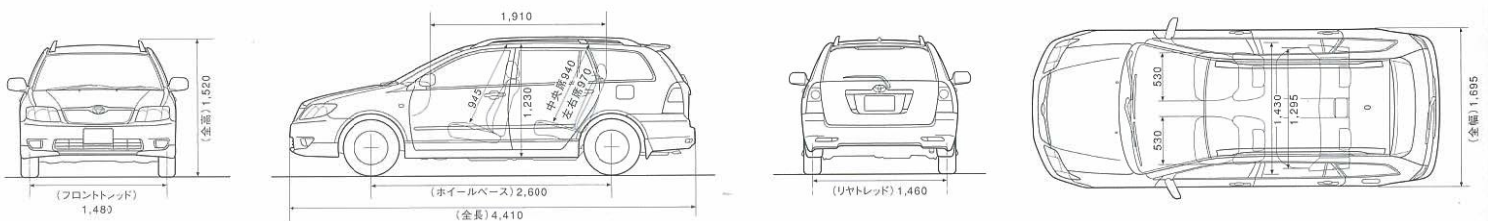



G-BOOKでカーライフはもっと安心、便利に。

先進のネットワークサービス「G-BOOK」の出現によって、クルマは社会と常時つながる存在へ変わっていきます。新しいドライブの楽しさを、あなたに。

簡単操作



車内での利用を考えた

簡単・便利インターフェイス

タッチパネルによる簡単操作に加え、「音声認識操作」に対応。さらに、情報を合成音声で読み上げる「自動音声読み上げ」機能も採用しました。よく利用する機能はあらかじめ「マイクレスト」に登録しておけば、走行中でも簡単な操作で呼び出せます。

端末操作が苦手な方も安心。

オペレーターサポートサービス*

お客様に代わってオペレーターが情報検索やナビの目的地設定を代行。端末操作は苦手という方も、安心して多彩なサービスをご利用いただけます。

※オペレーターサポートサービスをご利用になるには、専用通信機器“DCM”とハンズフリー機能が必要です。
(サービス時間 8:30～20:30)



接続方法

選べる2タイプです。 **販売店装着オプション**

■専用通信機器“DCM”による接続

最大144kbpsの高速通信。
定額料金で「使い放題」の料金プランがうれしい。

※ DCM (Data Communication Module)



■“ハンズフリーキット+お客様の携帯電話”による接続

いつもの携帯で気軽にG-BOOK生活がスタート。

※ハンズフリー機能とG-BOOKオンラインサービスで利用できる携帯電話については、販売店にて必ずご確認ください。



安心、便利、楽しい、豊富なコンテンツ。G-BOOK オンラインサービスの一例です。

■セーフティ&セキュリティ

ロードアシスト24

24時間365日、
万が一のトラブルをサポートします。

まさかの路上トラブル時にも、オペレーターがお車の位置を確認し、救援車両の手配を含めた対応をお手伝いします。どこにいてもワンタッチでオペレーターとつながる、G-BOOKならではの安心サービスです。

■インフォメーション

道路交通情報

お車の位置情報をもとに、
現在地周辺の交通情報をすばやく取得。

周辺や目的地までに必要な最新の道路交通情報をワンタッチでダウンロード。自動音声読み上げを利用すれば、気になる時にいつでもチェックできます。

■ライブナビゲーション

G-Walker

旬な情報を満載したコンテンツから、
素敵なお店を検索。

楽しい旅行先で、流行のお店・人気スポットなどの最新情報を一発検索。検索したお店をナビの目的地に設定できるので、探してしまう事ありません。さらに自車の現在位置をもとに「近くのおすすめ店10件」の検索もできます。

充実のコンテンツ・ラインアップ

| 近くの店チェック | マップレストランガイド | マップ宿泊ガイド | G-Walker映画 | ラーメンの達人 | ぐるなび | 恐怖のホラーチャンネル | E*GOLF | G-るるぶ | オートキャンプ場情報 | 釣っとく情報 | Myマネー | 共同通信速報ニュース | 速報株価 | 全国競艇情報 | 駐ナビ | タイムズ駐車場情報 | 今日の占い | Gクルーズ | 伝言板・掲示板 | フレンドサーチ | Gスケジュール | Gメール | 知っ得ナビ | ここだよメモリー | ちょこっとお出かけ保険 | etc.

G-BOOK オンラインサービスについて詳しく紹介した「G-BOOKカタログ」をご用意しています。販売店スタッフまでお問い合わせください。

尚、コンテンツについての詳しい紹介は <http://g-book.com> でもご覧いただけます。

- メーカーオプションの「G-BOOK対応カーナビ」選択の場合のみ接続方法がお選びいただけます。
- G-BOOK対応カーナビおよび通信機器の種類によっては、サービス内容が異なる場合があります。
- ハンズフリー機能をご利用の際には、販売店装着オプションのハンズフリーキットが必要です。
- 走行中は安全のため操作や画面表示が制限されます。また、電波状況によりサービスがご利用いただけない場合があります。
- 写真はイメージです。



カローラ フィールダー ウェルキャブシリーズ



助手席回転スライドシート車
“A type”

Photo:1.5X助手席回転スライドシート車“Aタイプ”。
ボディカラーはライトブルーメタリック(8Q6)

助手席回転スライドシート車
“B type”



Photo:1.5X
助手席回転スライドシート車“Bタイプ”。
ボディカラーはライトブルーメタリック(8Q6)。オプション装着車。



フレンドマチック取付用専用車

Photo:1.5Xフレンドマチック取付用専用車。
ボディカラーはライトブルーメタリック(8Q6)。
オプション装着車。

参考資料 国や地方自治体の主な助成措置

身体障害者の方の自動車の購入や運転に際し、国や地方自治体では次のような助成措置が用意されています。◎詳しくは最寄りの福祉事務所・税務署・都道府県税事務所・警察署に事前にお問い合わせください。

- 税制度 ●消費税の非課税※ ●自動車税の減免 ●自動車取得税の減免
 - 貸付・助成 ●自動車購入資金の貸付 ●自動車改造費の助成 ●有料道路通行料金の割引 ●自動車運転の技能習得費の助成 ●駐車禁止規制の適用除外 ●補装具の交付・修理
- ※仕様により一部課税となる場合があります。詳しくは販売店におたずねください。

●カローラ フィールダー ウェルキャブは特装車(TECS)のため、持ち込み登録となります(自動車グリーン税制の適合車ではありません)。詳しくは専用カタログをご覧ください。



トヨタは、お体の不自由な方や高齢の方が、より快適に移動できるよう運転や乗り降りを助ける機能を装備したクルマをウェルキャブシリーズとしてラインアップしています。

豊富な車種、選べるやさしさ。トヨタウェルキャブシリーズ。		
フレンドマチック	助手席リフトアップシート車	車いす仕様車
助手席回転スライドシート車	サイドリフトアップシート車	後席回転シート仕様
トヨタウェルキャブ総合展示場		
●トヨタハートフルプラザ札幌 TEL.011-611-8739 営業時間 10:00~18:00	●トヨタハートフルプラザ法隆 TEL.052-400-8739 営業時間 10:00~18:00	●トヨタハートフルプラザ神戸 TEL.078-366-1616 営業時間 10:00~18:00
●トヨタハートフルプラザ千葉 TEL.043-241-1488 営業時間 10:00~19:00	●トヨタハートフルプラザ仙台 TEL.043-302-8111 営業時間 10:00~18:00	●トヨタハートフルプラザ広島 TEL.082-501-1222 営業時間 10:00~20:00
●トヨタハートフルプラザ東京 TEL.03-3332-3811 営業時間 10:00~18:00	●トヨタハートフルプラザ福岡 TEL.092-477-6187 営業時間 10:00~18:00	
お問い合わせ トヨタ自動車株式会社お客様相談センター オープン時間 365日 9:00~18:00		
全国共通フリーコール ☎ 0800-700-7700		
詳しくは http://toyota.jp/welcab		

生まれています。新しい夢。

豊かな暮らしの未来へ。トヨタの新事業がつつぎに生まれています。

住まいの夢を。トヨタホーム。
トヨタホームは、お客様が快適に暮らせるよう安心・安全な住まいをお届けするとともに入居後のケアやサポートにも力を入れ、生涯のパートナーとしてお付き合いさせていただきます。
※トヨタホームは一部地域ではお取り扱いしておりません。
www.toyotahome.co.jp



マルチメディアの夢を。GAZOO.com。
新車、U-Carの情報から音楽CDの販売、ホテル予約まで、会員向けサービスをインターネットで提供するガズー。全国のトヨタ販売店やコンビニなどにマルチメディア情報端末を設置し、いつでもどこでも楽しめる総合情報ネットワークサービスを展開中です。
gazoo.com

暮らしの夢を。ティーエスキュービックカード。
お客様の夢、ライフプラン実現に向けて、お客様の立場に立った金融サービスをお届けします。「カード」「割賦リース」「保険」「証券」等、トヨタならではの幅広い商品、サービスを用意しております。

ts3card.com

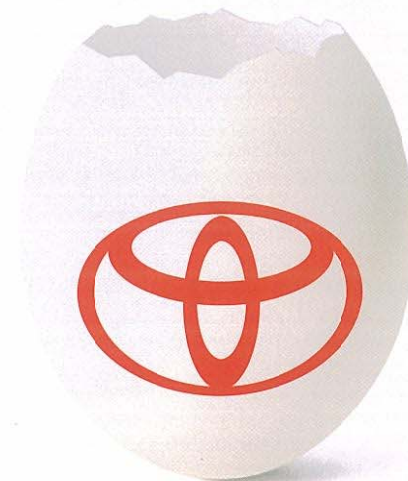

便利なカーライフの夢を。トヨタレンタリース。
いつでもどこでも、豊富なトヨタの車種ラインアップからお気に入りの一台をお選びください。ご予約は、国内はもちろん、海外からもOK。全国1,100の店舗でお待ちしております。今度の週末いかがですか?

www.toyota.co.jp/rent/

ITの夢を。PiPit。
携帯電話・びびっとフォンなどの通信商品、ヘルプネットなどのITS商品をショールームに展示。実際に見て、触れて体験できる楽しいコーナーをつくりました。商品の説明から購入、アフターサービスまで、PiPitナビゲーターにご相談ください。

www.pipit.ne.jp/



物流の夢を。トヨタL&F。
トヨタの物流システム「トヨタL&F(ロジスティクス&フォークリフト)」は、トヨタ独自のノウハウをベースにお客様に最適なロジスティクスソリューションを提供いたします。さまざまな物流シーンで活躍します。

www.toyota-lf.com

赤い鳥が夢を。トヨタT-UP。
T-UPは、トヨタならではの国内最大級のU-Car販売ネットワークと、車に対する確かな目を生かして、メーカーを問わずクルマを買い取りいたします。

www.toyota.co.jp/t-up/



海への夢を。トヨタマリン。
プレジャーボートPONAM(ポナム)シリーズで、出かけたことのないほどのすばらしい感動や感じたことのないほどの心満ち足りていく瞬間をご満喫ください。

www.toyota.co.jp/marine

Drive Your Dreams.

人、社会、地球の新しい未来へ。TOYOTA

Drive Your Dreams.

人、社会、地球の新しい未来へ。  TOYOTA

いろんなクルマと比較もできる。詳しくは!
<http://toyota.jp>

このカタログに関するお問い合わせは、お近くのローラ フィールダー 取り扱い販売店または下記のお客相談センターへ
トヨタ自動車株式会社 お客相談センター 全国共通・フリーコール R 0800-700-7700 オープン時間 365日 9:00~18:00
所在地 〒450-0002 名古屋市中村区名駅四丁目10の27 第二豊田ビル西館7階
本仕様ならびに装備は予告なく変更することがあります。(このカタログの内容は'04年10月現在のもの)
ボディカラーおよび内装色は撮影、印刷インキの関係で実際の色とは異なって見えることがあります。
森林資源保護のため再生紙を使用いたしました。



hello!
あなたの街の
ローラ店
TOYOTA
COROLLA

スピードはひかえめに。シートベルトやチャイルドシートを忘れずに。

ウィングダム カムリ セリカ カローラ カローラフィールダー カローラランクス カローラスパシオ ファンカーゴ バッソ クルーガー L RAV4 L エスティマ L エスティマハイブリッド ノア シエンタ プロボックス WILLサイファ
CC0011-0410